

FILTER, LUBRICATOR AND REGULATOR UNIT



Operating Instructions • Warning Information • Parts Breakdown

SPECIFICATIONS

AL24

Adjustable Pressure Range 5-120 PSIG (.3-8 bar)	Operating Temperature Range 41 - 140°F (5-60°C)
Maximum Service Pressure 140 PSIG (9.7 bar)	Weight 3.7 lbs.
Maximum Air Flow 575 SCFM	Dimensions W 6.3" x H 9.0" x D 4.0"
Oil Capacity 2.4 fl. oz.	

!WARNING



ALWAYS READ INSTRUCTIONS BEFORE USING POWER TOOLS



ALWAYS WEAR SAFETY GOGGLES



WEAR HEARING PROTECTION



AVOID PROLONGED EXPOSURE TO VIBRATION

!WARNING

Some dust created by power sanding, sawing, grinding, drilling, and other construction activities contains chemicals known to cause cancer, birth defects or other reproductive harm. Some examples of these chemicals are:

- lead from lead-based paints,
- crystalline silica from bricks and cement and other masonry products, and
- arsenic and chromium from chemically-treated lumber.

Your risk from these exposures varies, depending on how often you do this type of work. To reduce your exposure to these chemicals: work in a well ventilated area, and work with approved safety equipment, such as those dust masks that are specially designed to filter out microscopic particles.

! WARNING

FAILURE TO OBSERVE THESE WARNINGS COULD RESULT IN INJURY



THIS INSTRUCTION MANUAL CONTAINS IMPORTANT SAFETY INFORMATION.

READ THIS INSTRUCTION MANUAL CAREFULLY AND UNDERSTAND ALL INFORMATION BEFORE OPERATING THIS TOOL.



- Always operate, inspect and maintain this tool in accordance with American National Standards Institute Safety Code of Portable Air Tools (ANSI B186.1) and any other applicable safety codes and regulations.

- For safety, top performance and maximum durability of parts, operate this tool at 90 psig; 6.2 bar max air pressure with 3/8" diameter air supply hose.

- Always wear impact-resistant eye and face protection when operating or performing maintenance on this tool.

- Always wear hearing protection when using this tool. High sound levels can cause permanent hearing loss. Use hearing protection as recommended by your employer or OSHA regulation.

- Keep the tool in efficient operating condition.

- Operators and maintenance personnel must be physically able to handle the bulk, weight and power of this tool.

- Air powered tools can vibrate in use. Vibration, repetitive motions or uncomfortable positions over extended periods of time may be harmful to your hands and arms. Discontinue use of tool if discomfort, tingling feeling or pain occurs. Seek medical advice before resuming use.

- Air under pressure can cause severe injury. Never direct air at yourself or others. Always turn off the air supply, drain hose of air pressure and detach tool from air supply before installing, removing or adjusting any accessory on this tool, or before performing any maintenance on this tool. Failure to do so could result in injury. Whip hoses can cause serious injury. Always check for damaged, frayed or loose hoses and fittings, and replace immediately. Do not use quick detach couplings at tool. See instructions for correct set-up.

- Slipping, tripping and/or falling while operating air tools can be a major cause of serious injury or death. Be aware of excess hose left on the walking or work surface.



- Keep body working stance balanced and firm. Do not overreach when operating the tool.

- Anticipate and be alert for sudden changes in motion during start up and operation of any power tool.

- Do not carry tool by the hose. Protect the hose from sharp objects and heat.

- Tool shaft may continue to rotate briefly after throttle is released. Avoid direct contact with accessories during and after use. Gloves will reduce the risk of cuts or burns.

- Do not lubricate tools with flammable or volatile liquids such as kerosene, diesel or jet fuel.

- Do not force tool beyond its rated capacity.

- Do not remove any labels. Replace damaged labels.

- Pressure systems can leak causing flying particles.

- **Wear safety goggles (User and bystanders).**

- **Read and follow instructions.**

- *Flying particles can cause injury.*

- Compressor systems contain air under pressure.

- **Relieve pressure before servicing.**

- *A pressurized air stream can cause injury.*

- Air from in line Lubricators may contain oil or other harmful material.

- Use in well ventilated area.

- *Oil and other impurities in breathing supply air can cause injury.*

- **WARNING: Handling the brass parts of this product will expose you to lead, a chemical known to the State of California to cause birth defects and other reproductive harm. Wash hands after handling.**

DESCRIPTION

This Filter/Regulator/Lubricator is a 3 part system. The filter is designed to remove most liquid and solid particles from the air supply. The self-relieving pressure regulator is used to adjust the outlet pressure between 0-140 PSI. The lubricator provides oil to the air tool and increases the life of the tool.

AL24 FILTER, LUBRICATOR AND REGULATOR UNIT

INSTALLATION OF FILTER/REGULATOR

1. Maximum air pressure to unit is 140 PSIG (9.7 BAR).
2. Mount the unit as close to the item to be protected as possible.
3. Direction of air flow is designated by an "➔" and "▶" on the primary unit.
4. Position the water discharge valve (#12) with the "▲" pointing upward.
5. Proper water drainage should be allowed beneath the water discharge valve (#12). Provide a container to catch the water drainage or attach a rubber hose to channel the water away from walk area to avoid creating a hazardous walking area.
6. Install Dial Gauge (#52) by screwing brass fitting on back of Gauge clockwise into the threaded hole provided in front of the primary unit, just above the regulator adjustment knob (#27).

REGULATION OF AIR PRESSURE

1. Unlock adjusting knob (#27) by pulling down gently, then turn the knob clockwise to increase air pressure and counterclockwise to decrease air pressure.
2. After setting the desired air pressure, push up on the adjustment knob (#27) until the knob clicks back into the lock position. At this point, the adjustment knob should not turn in either direction.
3. Do not exceed any pressure rating of any component in the system.

DRAINAGE

1. Note that when there is no air pressure supplied to the unit, any water in the unit will automatically discharge.
2. When air pressure is supplied to the unit, water may be discharged by turning the water discharge valve (#12) until the "▼" is pointed down. NOTE: When the water level exceeds the maximum level as noted on the shatterguard. (#3), drain the water so that optimal dehumidification can be maintained.

MAINTENANCE

1. Before performing any maintenance on this unit, shut off the air supply to the unit and completely discharge all air until no air pressure exists in the unit. Avoid breathing any discharged air directly.

WARNING: A PRESSURIZED STREAM OF AIR CAN CAUSE SERIOUS INJURY!

2. Unscrew shatterguard (#3) counterclockwise and remove. Then, unscrew the bowl baffle (#6) counterclockwise and remove, being careful not to lose the interceptor (#8). The filter (#7) may then be removed and rinsed of any debris. The filter may be reinstalled for repeated use.
3. Clean the transparent bowl (#2) with a clean, dry cloth. Do not use any chemical that might damage the bowl material. Upon

reassembly, be sure bowl baffle (#6) and shatterguard (#3) are securely tightened.

WARNING!

Pressure systems can leak causing flying particles.

Wear safety goggles. (User and bystanders).

Read and follow instructions.

Flying particles can cause injury.

Compressor systems contain air under pressure that can create a high pressure stream.

Relieve pressure before servicing.

A pressurized air stream can cause injury.

INSTALLATION OF LUBRICATOR

1. Ensure that the Filter/Regulator installation is complete **BEFORE** installing the Lubricator.
2. Use ISO-VG32 or similar lubricant.
3. Add lubricant into the oil bowl (#34) through the fill plug (#40) opening. Unscrew the fill plug by turning counterclockwise. Do not fill past "Max Oil Level" line indicated on the outside of shatterguard. After filling the oil bowl, replace the oil fill plug securely.
4. During operation, air flow does not have to be shut off to add lubricant. Lubricant can be added any time by using the oil fill plug as noted above.

WARNING: NEVER REMOVE THE BOWL TO ADD LUBRICANT. ALWAYS USE FILL PLUG OPENING.

REGULATING OIL DROP

1. To regulate the amount of oil dropped during air flow, use adjusting screw (#27) on top of Lubricator. Turn screw counterclockwise for more oil and clockwise for less oil. NOTE: After setting the desired oil drop using the adjusting screw, be aware that as air flow is regulated up or down, the oil drop will be changed also. More air flow will increase oil drop and less air flow will decrease oil drop.

WARNING: A PRESSURIZED STREAM OF AIR CAN CAUSE SERIOUS INJURY!

2. Unscrew shatterguard counterclockwise and remove, being careful not to lose the O-Ring (#5).
3. Clean the transparent bowl (#34) with a clean, dry cloth. Do not use any chemical that might damage the bowl material. When reassembling, be sure the O-ring is in the proper position and the shatterguard is securely tightened.

AL24 FILTER, LUBRICATOR AND REGULATOR UNIT

4. Be advised that the plastic parts could show signs of premature aging and discoloration if exposed to paints, inferior grade lubricants, detergents or other chemicals.

⚠ WARNING: THIS UNIT IS NOT TO BE USED WITH ANY OTHER FLUIDS, ESPECIALLY FLAMMABLE LIQUIDS SUCH AS GASOLINE OR ALCOHOL. SERIOUS DAMAGE OR INJURY TO THE USER COULD RESULT.

WARRANTY

Matco® air tool accessories are warranted against defects in materials or workmanship for a period of 1 year from original purchase. We will repair or replace at our option any defective part or unit which proves to be defective in material or workmanship within this warranty plan. This warranty does not cover damage to accessories arising from alteration, abuse or misuse, and does not cover any repairs or replacement made by anyone other than Matco or its authorized service centers.

The foregoing obligation is Matco Tools sole liability under this or any implied warranty and under no circumstances shall we be liable for any incidental or consequential damages.

NOTE: Some states do not allow the exclusion or limitation of incidental or consequential damages, so the above limitation or exclusion may not apply to you.

Return air tool accessories to Matco Tools transportation prepaid. Be certain to include your name and address, evidence of the purchase date, and description of the suspected defect.

If you have any questions about warranty service, please write to Matco Tools, Stow, OH 44224. This warranty gives you specific legal rights and you may also have other rights which vary from state to state.

AL24 FILTER, LUBRICATOR AND REGULATOR UNIT

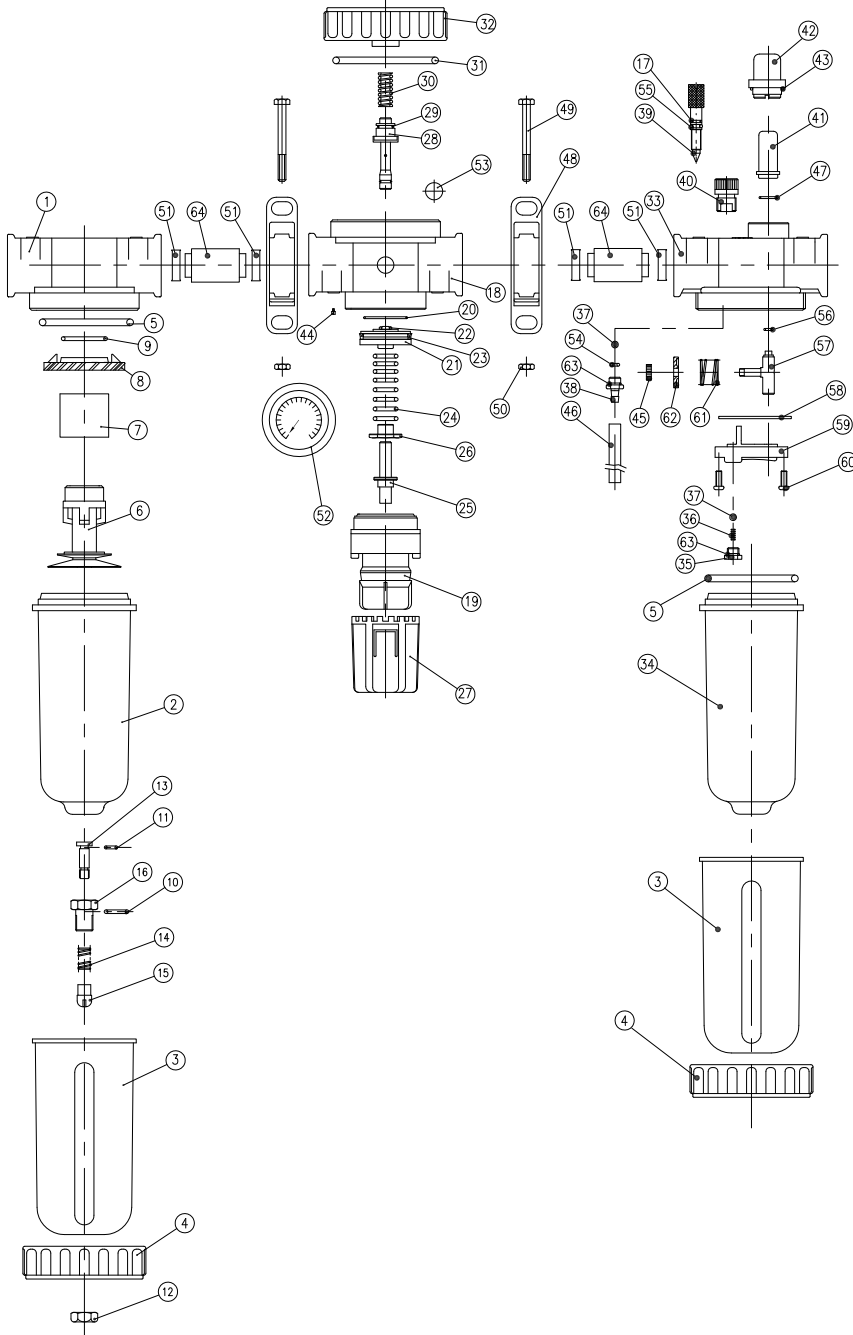

ITEM	PART NO.	DESCRIPTION	QTY.
1		Body	1
2	RSAL2002	Bowl	1
3	RSAL2003	Shatterguard	1
4	RSAL2004	Fixed Ring	1
5	RSAL2005	O-Ring	1
6		Bowl Baffle	1
7	RSAL2007	Filter Element	1
8		Interceptor	1
9		O-Ring	1
10	RSAL2010	O-Ring	1
11	RSAL2011	O-Ring	1
12	RSAL2012	Nut	1
13	RSAL2013	Piston	1
14	RSAL2014	Spring	1
15	RSAL2015	Piston	1
16	RSAL2016	Body	1
17		O-Ring	1
18		Body	1
19		Dome	1
20		O-Ring	1
21		Piston	1
22		O-Ring	1
23		V-Ring	1
24		Spring	1
25		Adjusting Screw	1
26		Nut	1
27		Knob	1
28		Valve	1
29		O-Ring	1
30		Spring	1
31		O-Ring	1
32		Cap	1
33		Body	1
34	RSAL2202	Bowl	1
35		Nut	1
36		Spring	1
37		Ball	1
38		Plug	1
39		Adjusting Screw	1
40		Fill Plug	1
41		Inside Cup	1
42		Outside Cup	1
43		O-ring	1
44		Throttle Plug	1
45		Screw	1
46		Tube	1
47		O-Ring	1
48	RSAL2448	Connect Assembly [Includes #48-#50, #51 (2), #64]	2
49		Screw (Included with #48)	2
50		Nut (Included with #48)	2
51		O-Ring (Included with #48)	4
52	RSAL2119	Gauge	1
53		Nut	1
54		O-Ring	1
55	RSAL2011	O-Ring	1
56		O-Ring	1
57		Bracket	1
58		Spacer	1
59		Mount	1
60		Screw	1
61		Spring	1
62		Adjusting Ring	1
63		O-Ring	1
64		Connect Link (Included with #48)	2

Only items identified by part numbers are available for purchase.

UNIDAD DE FILTRO, LUBRICADOR Y REGULADOR



Instrucciones de Operación • Información de Advertencia • Revisión de Refacciones

ESPECIFICACIONES

AL24

Rango de presión ajustable 5-120 PSIG (.3-8 bar)	Rango de temperatura de operación . . 41 - 140°F (5-60°C)
Máxima presión de servicio 140 PSIG (9.7 bar)	Peso 3.7 lbs.
Máximo flujo de aire 575 SCFM	Dimensiones W 6.3" x H 9.0" x D 4.0"
Capacidad de aceite 2.4 fl. oz.	

⚠ ADVERTENCIA



LEER SIEMPRE LAS INSTRUCCIONES ANTES DE USAR LAS HERRAMIENTAS NUEMÁTICAS



USAR SIEMPRE ANTEOJOS PROTECTORES



USAR PROTECCIÓN PARA LOS OÍDOS



EVITAR EXPOSICIÓN PROLONGADA A LAS VIBRACIONES

⚠ ADVERTENCIA

El polvo creado por la lijación eléctrica, la aserradura, la trituración, la perforación y otras actividades de construcción contiene químicos conocidos como causantes de cáncer, defectos de nacimiento u otros daños a reproducción. Algunos ejemplos de dichos químicos son:

- El plomo proveniente de pintura con base de plomo,
- La silica cristalina de ladrillo y cemento y otros productos de mampostería, y
- El arsénico y el cromo de maderos químicamente tratados.

El riesgo de dichas exposiciones varía, dependiendo de la frecuencia con la cual usted realice este tipo de trabajo. Para reducir su exposición a dichos químicos: trabaje en una área bien ventilada y con equipo de seguridad aprobado, tales como las máscaras anti-polvo, los que son específicamente diseñados para filtrar las partículas microscópicas.

! ADVERTENCIA

EL INCUMPLIMIENTO DE OBSERVAR ESTAS ADVERTENCIAS PUEDEN RESULTAR EN ALGUNA LESIÓN



ESTE MANUAL DE INSTRUCCIONES CONTIENE INFORMACIÓN IMPORTANTE DE SEGURIDAD. LEA CUIDADOSAMENTE ESTE MANUAL INSTRUCTIVO Y COMPRENDA TODA INFORMACIÓN ANTES DE OPERAR ESTA HERRAMIENTA.

- Opere, inspeccione y mantenga siempre esta herramienta de acuerdo con el Código de Seguridad del Instituto Americano de Estándares Nacionales para las Herramientas Portátiles Neumáticas (ANSI B186.1) y cualquier otro código o regulación aplicables.

- Por seguridad, desempeño superior y durabilidad máxima de las refacciones, opere esta herramienta a la máxima presión de aire al 90 psig; 6.2 barg. con una manguera de alimentación de aire de 3/8" en diámetro.



- Al operar o al realizar el mantenimiento de esta herramienta, lleve siempre la protección de ojos y cara resistentes al impacto.



- Al usar esta herramienta, lleve siempre protección para los oídos. Los altos niveles de ruido pueden ocasionar la pérdida permanente del oído. Use protección para los oídos según lo recomendado por su empleador o regulación OSHA.

- Mantenga esta herramienta en condición eficiente de operación.

- Los operadores y personal de mantenimiento deben poder físicamente manejar el volumen, peso y potencia de esta herramienta.



- Las herramientas neumáticas pueden vibrar con su uso. Las vibraciones, movimientos repetitivos o posiciones incómodas durante períodos extendidos de tiempo pueden ser dañinos para sus manos y brazos. Suspenda el uso de la herramienta si experimente molestias, estremecimiento o dolor. Antes de continuar usándola, solicite el consejo médico.

- El aire bajo presión puede ocasionar alguna herida severa. Nunca dirija el aire hacia usted ni a otros. Apague siempre la alimentación de aire, vacíe la manguera de toda presión de aire y separe la herramienta de la alimentación de aire antes de instalar, quitar o ajustar cualquier accesorio de esta herramienta, o antes de realizar cualquier mantenimiento de esta herramienta. La falla en hacerlo podría resultar en alguna lesión. Las mangueras de látigo pueden ocasionar alguna herida seria. Revise siempre las mangueras y herrajes por daños, deshilachas o solturas, y repóngalos inmediatamente. No use en la herramienta los acoplamientos de rápida separación. Vea las instrucciones por la instalación correcta.



- Resbalarse, tropezarse y/o caerse durante la operación de herramientas neumáticas puede ser una causa mayor de lesión seria o la muerte. Sea consciente de la manguera excedente, dejada por la superficie para caminar o trabajar.



- Mantenga balanceada y firme la postura corporal de trabajo. No se extra limite al operar esta herramienta.

- Anticipe y sea alerta por cambios repentinos de movimiento durante el arranque inicial y operación de cualquier herramienta neumática.

- No lleve la herramienta por la manguera. Proteja la manguera de objetos afilados y del calor.

- El eje de la herramienta puede seguir rotando brevemente después de que se libere la válvula reguladora. Evite el contacto directo con los accesorios durante y después del uso. Los guantes reducirán el riesgo de alguna cortada o quemadura.



- Manténgase lejos del extremo rotador de la herramienta. No lleve puesto ni joyería ni ropa suelta. Fije el pelo largo. Se puede arrancar el cabello si no se lo mantenga a distancia de la herramienta y accesorios. Mantenga a distancia de la herramienta y de los accesorios del cuello para evitar el ahogamiento.

- No lubrique las herramientas con soluciones inflamables ni volátiles, tales como el queroseno, el gasóleo ni el combustible para aviones.



- No fuerce las herramientas más allá de su capacidad nominal.

- No quite ninguna etiqueta. Reponga las etiquetas dañadas.

- Los sistemas de presión pueden gotear, ocasionando partículas volantes.

- Lleve puesto goggles de seguridad (usuario y espectadores).

- Lea y siga las instrucciones.

- Las partículas volantes pueden ocasionar lesiones.

- Los sistemas de compresores contienen aire presurizado.

- Alivie la presión antes de dar servicio.

- Un sistema presurizado de flujo de aire puede ocasionar lesiones.

- El aire de los lubricadores de línea puede contener aceite u otro material dañino.

- Use en un área bien ventilado.

- El aceite y otras impurezas en el aire de suministro de respiración pueden ocasionar lesiones.

- **ADVERTENCIA:** La manipulación de las piezas de bronce de este producto lo expondrá al plomo, un compuesto químico conocido en el Estado de California como causante de malformaciones congénitas y otros daños a la salud reproductiva. Lávese las manos después de manipular estas piezas.

DESCRIPCIÓN

Este filtro/regulador/lubricador es un sistema de 3 partes. El filtro está diseñado para extraer la mayoría de las partículas líquidas y sólidas del suministro de aire. El regulador auto-aliviador se usa para ajustar

la salida de presión entre 0 a 140 PSI. El lubricador brinda aceite a la herramienta neumática y aumenta la vida útil de la herramienta.

AL24 UNIDAD DE FILTRO, LUBRICADOR Y REGULADOR

INSTALACIÓN DEL FILTRO/REGULADOR

1. La máxima presión de aire a la unidad es de 140 PSIG (9.7 BARRAS).
2. Monte la unidad lo más cercano posible al artículo a protegerse.
3. El sentido del flujo de aire está designado por " ➔ " y " ▶ " en la unidad principal.
4. Coloque la válvula de descarga de agua (#12) con los " ▲ " apuntándose hacia arriba.
5. El drenaje adecuado del agua debe permitirse debajo de la válvula de descarga de agua (#12). Provea un recipiente para captar el drenaje de agua o sujete una manguera de hule para canalizar el agua lejos del área de paso con el fin de evitar un área de paso peligroso.
6. Instale el medidor de manecillas (#52) al atornillar el accesorio de latón a la parte posterior del medidor en el sentido de las agujas del reloj en el agujero roscado provisto en la parte delantera de la unidad principal, justo arriba de la perilla de ajuste del regulador. (#27).

REGULACIÓN DE LA PRESIÓN DE AIRE

1. Desbloquee la perilla de ajuste (#27) al jalar suavemente hacia abajo, luego gire la perilla en el sentido de las agujas del reloj para aumentar la presión de aire y en el contrasentido de las agujas del reloj para disminuir la presión de aire.
2. Después de ajustar la presión de aire deseada, empuje hacia arriba en la perilla de ajuste (#27) hasta que la perilla haga un "clic" de nuevo en su posición bloqueada. En este punto, la perilla de ajuste no debe girar en ningún sentido.
3. No exceda ninguna presión clasificada de ningún componente en el sistema.

DRENAJE

1. Anótese que cuando no hay presión de aire brindada a la unidad, cualquier agua en la unidad se descargará automáticamente.
2. Cuando se suministra presión de aire a la unidad, se puede descargar agua al girar la válvula de descarga (#12) hasta que el " ▼ " esté apuntado hacia abajo. NOTA: Cuando el nivel de agua excede el máximo nivel según sea anotado en el protector contra añicos (#3), vacíe el agua con el fin de mantener una óptima deshumidificación.

MANTENIMIENTO

1. . Antes de realizar cualquier servicio a esta unidad, apague el suministro de aire a la unidad y descargue todo el aire completamente hasta que no exista ninguna presión de aire en la unidad. Evite inhalar directamente cualquier descarga de aire.

⚠ ADVERTENCIA: ¡UNA CORRIENTE DE AIRE PRESURIZADA PUEDE OCASIONAR LESIONES SERIAS!

2. Desatornille el protector contra añicos (#3) en el contrasentido de las agujas del reloj y extráigalo. Luego desatornille el

deflector del plato (#6) en el contrasentido de las agujas del reloj y extráigalo, siendo cuidadoso de no perder el interceptor (#8). El filtro (#7) ahora puede ser extraído y enjuagado de cualquier escombros. El filtro puede reinstalarse para uso repetido.

3. Limpie el plato hondo transparente (#2) con un trapo limpio y seco. No use ningún químico el cual podría dañar el material del plato. Al ensamblarlos de nuevo, asegúrese que el deflector (#6) y protector contra añicos (#3) estén apretados seguramente.



¡ADVERTENCIA! Los sistemas presurizados pueden tener fugas, ocasionando partículas volantes. Lleve puesto goggles de seguridad. (Usuario y espectadores).

Lea y siga instrucciones.

Las partículas volantes pueden ocasionar lesiones.

Los sistemas de compresores contienen aire bajo presión los cuales pueden ocasionar un corriente de alta presión.

Alivie la presión antes de realizar cualquier servicio.

Un corriente de aire presurizado puede ocasionar lesiones.

INSTALACIÓN DEL LUBRICADOR

1. Asegúrese que la instalación del filtro/regulador esté complete ANTES de instalar el lubricador.
2. Use ISO-VG32 o un lubricante similar.
3. Agregue lubricante al plato hondo de aceite (#34) por medio de la abertura del tapón de rellenado (#40). Desatornille el tapón de rellenado al girarlo en el sentido de las agujas del reloj. No rellene más allá de línea de "Máximo Nivel de Aceite" indicada en la parte exterior del protector contra añico. Después de rellenar el plato de aceite, reponga el tapón de rellenado de aceite seguramente.
4. Durante la operación, el flujo de aire no tiene que apagarse para poder añadir lubricante. El lubricante puede añadirse en cualquier momento al usar el tapón de rellenado de aceite según sea anotado anteriormente.



ADVERTENCIA: NUNCA EXTRAIGA EL PLATO HONDO PARA AGREGAR LUBRICANTE.

SIEMPRE USE LA ABERTURA DE RELLENADO DE ACEITE.

REGULANDO LA CAÍDA DE ACEITE

1. Para regular la cantidad de aceite caída durante el flujo de aire, use el tornillo de ajuste (#27) en la parte superior del lubricador. Gire el tornillo en el contrasentido de las agujas del reloj para más aceite y en el sentido de las agujas del reloj para menos aceite. NOTA: Después de ajustar la caída deseada de aceite usando el tornillo de ajuste, esté consciente de que, en la medida que se regule el flujo de aire hacia abajo o hacia arriba, la caída de aceite también se cambiará. Un mayor flujo de aire aumentará la caída de aceite y menos flujo de aire disminuirá la caída de aceite.

AL24 UNIDAD DE FILTRO, LUBRICADOR Y REGULADOR

⚠ ADVERTENCIA: ¡UN CORRIENTE DE AIRE PRESURIZADO PUEDE OCASIONAR LESIONES SERIAS!

2. Desatornille el protector contra añicos en el sentido de las agujas del reloj y quítelos, siendo cuidadoso de no perder en anillo en O (#5).
3. Limpie el plato hondo transparente (#34) con un trapo limpio y seco. No use ningún químico el cual podría dañar el material del plato hondo. Al momento de ensamblarlo de nuevo, asegúrese que el anillo en O esté en la posición adecuada y que el protector contra añicos esté apretado seguramente.
4. Sea advertido que las partes de plástico podrían mostrar señas de desgaste prematuro y descoloramiento si estén expuestas a pinturas, lubricantes de grado inferior, detergentes u otros químicos.

⚠ ADVERTENCIA: ESTA UNIDAD NO DEBE USARSE CON NINGÚN OTRO LÍQUIDO, ESPECIALMENTE LÍQUIDOS INFLAMABLES, TALES COMO GASOLINA NI ALCOHOL. SE PUEDEN OCASIONAR DAÑOS O LESIONES SERIAS AL USUARIO.

GARANTÍA

Los accesorios de herramientas neumáticas de Matco® son garantizadas contra defectos en cuanto a materiales y mano de obra se refiere por un periodo de un año a partir de la fecha original de compra. Repararemos o repondremos, a nuestra opción, cualquier parte o unidad defectuosa la cual se encuentra ser defectuosa en cuanto a material o mano de obra dentro de este plan de garantía. Esta garantía no cubre daños a los accesorios resultantes de modificaciones, abusos o mal usos, y no cubre ninguna reparación ni repuesto hecho por alguien que no sea Matco o sus centros de servicio autorizados.

La obligación anterior es la única responsabilidad de Matco Tools bajo ésta o cualquier otra garantía limitada y no seremos responsables bajo ninguna circunstancia por ningún daño incidental ni consecencial.

NOTA: Algunos estados no permiten la exclusión ni limitación de daños incidentales, así que la limitación o exclusión anterior puede no aplicarse a usted.

Devuelva los accesorios de herramientas neumáticas a Matco Tools con el flete prepagado. Asegúrese de incluir su nombre y dirección, la comprobación de fecha de compra y la descripción del defecto sospechado.

Si usted tiene dudas acerca del servicio de garantía, favor de escribir a Matco Tools, Stow, OH 44224. Dicha garantía le brinda derechos legales específicos y usted puede contar con otros derechos adicionales los cuales varían de estado en estado.