



## WARNING



Study, understand and follow all instructions provided with this product. Read these instructions carefully before installing, operating, servicing or repairing this tool. Keep these instructions in a safe accessible place.

## INTENDED USE OF THE TOOL

Unit designed to inflate, deflate and measure tire pressure. Do not use this tool outside of the designed intent. Never modify the tool for any other purpose or use.



## WARNING



### Caution: To help prevent personal injury

- Use of this product can expose you to chemicals including ethylene glycol, gasoline vapors and engine exhaust, which are known to the State of California to cause cancer, birth defects, or reproductive harm. For more information, visit [www.P65Warnings.ca.gov](http://www.P65Warnings.ca.gov). Always wear ANSI approved safety equipment, safety glasses and clothing when using this product. Study, understand, and follow all instructions provided with this product. Failure to read and follow all warnings and operating instructions may result in damages and serious injury or death.
- Always wear ANSI approved goggles when using this product. (Users and by standers).
- Never use this tool for any application other than for which it was designed.
- Only use accessories designed for this tool.
- Never alter or modify this tool in any way.
- Improper operation and/or maintenance of the tool, modification of the tool, or use of the tool with accessories not designed for it could result in serious injury or death.
- Always select the correct accessories of the correct size and design for the job that you are attempting to perform.
- Always work in a clean, safe, well-lit, organized and adequately equipped area.
- Do not begin repairs without assurance that vehicle is in secure position, and will not move during repair.

Includes  
2 AAA batteries



Made in China  
to Matco specifications

**DO NOT DISCARD – GIVE TO USER**

## 1 YEAR LIMITED WARRANTY

The manufacturer warrants this product to the original user against defective material or workmanship for a period of 1 year from the date of purchase.

The manufacturer reserves the right to determine whether the part or parts failed because of defective material, workmanship or other causes. Failures caused by accident, alteration, or misuse are not covered by this warranty.

The manufacturer, at its discretion, will repair or replace product covered under this warranty free of charge. Repairs or replacements of products covered under this warranty are warranted for the remainder of the original warranty period.

The manufacturer or its authorized service representatives must perform all warranty repairs. Any repair to the product by unauthorized service representatives voids this warranty. The rights under this warranty are limited to the original user and may not be transferred to subsequent owners.

The warranty is in lieu of all other warranties, expressed or implied, including warranties of merchantability and fitness for a particular purpose. Some states do not allow the exclusion or limitations of incidental or consequential damages, so the above limitations may not apply to you.

## BEFORE USE

When unpacking, check the parts diagram and part number listing on page 10 to make sure all parts are included. If any parts are missing or damaged, please call your distributor.

## PRODUCT INFORMATION:

**More accurate than ever.** 0.1psi resolution and +/-1.0psi accuracy for difficult TPMS systems.

**Dependable.** High impact rubber body and 21" stainless braided hose with flex bend guard for increased durability.

**Simple AAA battery design.** Just pull the battery tab and go for up to 560 hours of use. Two AAA batteries included.

Displays KGF, PSI or BAR measurement.

Large LCD digital read-out with new longer 10 second backlit face.

Two position lever. 1st position deflates, 2nd position inflates.

Works on with nitrogen systems and CO<sup>2</sup>.

### FUNCTION KEY:

ON/UNIT/LIGHT: Press once to turn on. Press again to turn on backlight.

When the unit is on, press for 3 seconds to switch units.

**If display is inaccurate, unreadable or will not change, press and hold the button for 8 seconds to restart.**

### TWIST/THREAD CHUCK ONTO VALVE STEM TO FULLY SEAL

#### Specifications:

Measuring Range:	3 - 175psi
Units:	PSI / BAR / KPA / KGF
Resolution:	0.1psi
Accuracy:	+/- 1.0 PSI
Working Temperature:	32°F - 104°F (=0°C - 40°C)
Power:	AAA battery
Battery Lifetime:	560 hours

## OPERATING INSTRUCTION:

1. Remove tire valve cap.
2. With clip-on air chuck lever depressed, firmly press chuck onto tire valve stem and release lever, and ensure that no air leaks.
3. Press the grip to inflate. Press the grip half-way to deflate.
4. To turn on the inflator, press the ON/UNIT/LIGHT button. If it does not work, the inflator will be turned off automatically 90 seconds later.
5. When the inflator is on, press the ON/UNIT/LIGHT button to turn on the backlight in order to read the pressure in dark. The backlight will diminish automatically in 10 seconds. Backlight will not be activated by turning on the inflator, can only be activated by pressing the ON/UNIT/LIGHT button.
6. To change unit, when the inflator is on, press ON/UNIT/LIGHT button for at least 3 seconds. Then, press ON/UNIT/LIGHT button shortly after to choose the desired unit. The unit chosen will be set as default for following usage.
7. The inflator's battery is 2\*AAA, if voltage is low, the low battery signal on the top left of the LCD display will be flashing continuously to remind user to change the battery.
8. The measuring range is 0.2-12 bar (3-175psi). Reading resolution is 0.01 bar (0.1psi). Maximum inlet pressure is 15 bar (218psi).

## USAGE NOTES:

1. Inflator's working pressure is 0.2-12 bar (3-175psi), Max Inlet Pressure is 15 bar (218psi).
2. Maximum Pressure is above 17 bar, the LCD will show "----", no actual value, and the inflator may be damaged.

## ⚠ IMPORTANT ⚠

To avoid the risk of personal injury, especially to the eyes, face or skin,  
DO NOT direct the stream at any person.

## BATTERY INSTALLATION INSTRUCTION

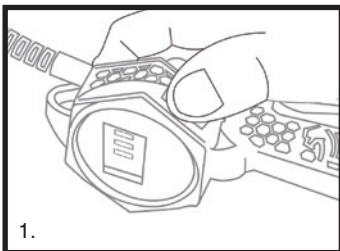

1.

Peel back rubber sleeve

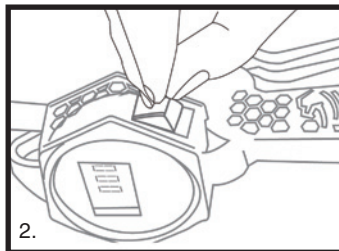

2.

Pry the cover open with fingernail or flathead screwdriver (care to hold down cover, as cover is under spring tension)

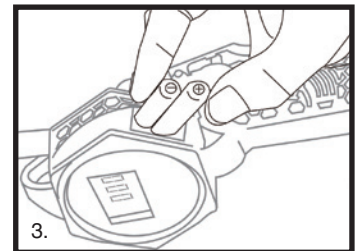

3.

Install 2 AAA batteries in indicated orientation

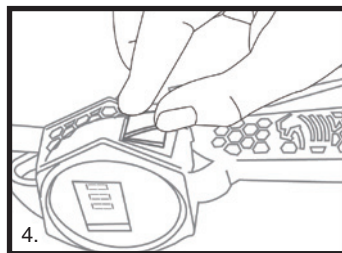

4.

Snap battery cover shut

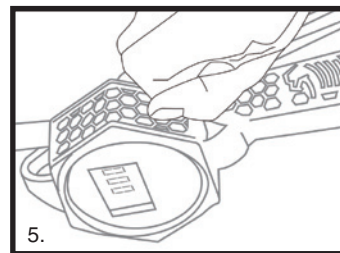

5.

Reinstall rubber sleeve

## TROUBLESHOOTING GUIDE

ISSUE	RECOMMENDATION	REPLACEMENT PART
Light is dim or not coming on	Replace unit battery. Unit uses AAA batteries. (See Product Manual for instructions on how to change batteries)	AAA batteries
Inaccurate reading (Example: Reading is off by 3psi to 4psi)	Hold power button for 8 seconds to clear. Or replace unit battery. Unit uses AAA batteries. (See Product Manual for instructions on how to change batteries)	AAA batteries
Unit doesn't turn on	Replace unit battery. Unit uses AAA batteries. (See Product Manual for instructions on how to change batteries)	AAA batteries
Unit is not deflating	1) Examine the Air Chuck (3018-17) to see if pin is broken. (See Image 1 below)	# 3018-17
	2) If pin is broken order part # 3018-17 - Air Chuck.	
	3) To begin repair, unscrew broken chuck from hose and replace with new chuck.	
Air leak (Valve Assembly)	1) Air leaks are usually caused by worn O-rings in the Valve Assembly.	n/a (P4 O-ring)
	2) To begin repair simply remove Circlip (3018-09) and Lever Pin (3018-13) to gain access to the Valve Assembly. Unscrew Valve Base Assembly (3018-12) and pull out Valve Assembly.	
	3) Replace O-rings on valve assembly with P4 O-ring. Check Spring (3018-10) and ensure Spring is not broken or damaged.	
	4) Replace Valve Assembly onto unit and tighten Valve Base Assembly (3018-12). Replace Lever Pin (3018-13) and Circlip (3018-09).	
No handle spring action	1) No handle spring action is usually caused by broken spring.	# 3018-10
	2) Order part # 3018-10 - Spring.	
	3) To repair simply remove Circlip (3018-09) and Lever Pin (3018-13) to gain access to the Valve Assembly. Unscrew Valve Base Assembly (3018-12) and pull out Valve Assembly.	
	4) Replace broken Spring (3018-10).	
	5) Replace Valve Assembly onto unit and tighten Valve Base Assembly (3018-12). Replace Lever Pin (3018-13) and Circlip (3018-09).	

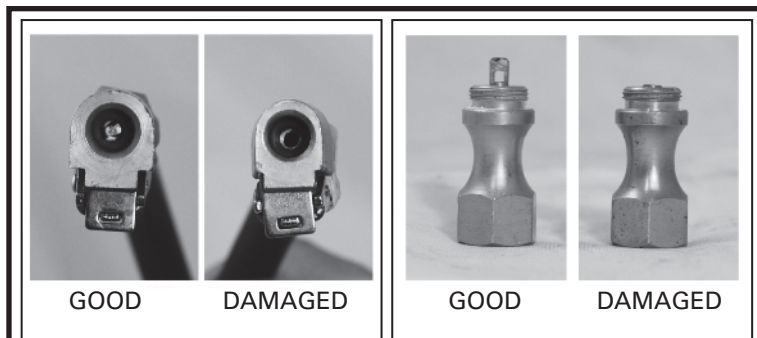

IMAGE 1



**⚠ ADVERTENCIA ⚠**

Estudie, entienda y siga todas las instrucciones que se proveen con este producto. Lea las instrucciones detenidamente antes de instalar, operar, dar servicio o reparar esta herramienta. Guarde estas instrucciones en un lugar seguro y accesible.

**EL USO DE LA HERRAMIETA**

Unidad diseñada para inflar, desinflar y medir la presión de los neumáticos. No utilice esta herramienta para otra cosa fuera de la intención de su diseño. Nunca modifique la herramienta para cualquier otro propósito o uso.

**⚠ ADVERTENCIA ⚠**

**Precaución: Para ayudar a evitar lesiones a las personas**

- El uso de este producto puede exponerlo a productos químicos que incluyen etilenglicol, vapores de gasolina y gases de escape del motor, que en el estado de California son causantes de cáncer, defectos de nacimiento o daños reproductivos. Para obtener más información, visite [www.P65Warnings.ca.gov](http://www.P65Warnings.ca.gov). Siempre use equipo de seguridad aprobado por ANSI, gafas de seguridad y ropa cuando use este producto. Estudie, comprenda y siga todas las instrucciones proporcionadas con este producto. Si no lee y sigue todas las advertencias e instrucciones de funcionamiento puede ocasionar daños y lesiones graves o la muerte.
- Siempre use guantes del tipo aprobado por la ANSI para trabajar con esta herramienta. (tanto usuarios como espectadores).
- Nunca utilice esta herramienta para cualquier otra cosa que no sean las aplicaciones para lo que fue diseñada.
- Sólo utilice los accesorios diseñados para esta herramienta.
- No modifique o altere esta herramienta de ninguna manera.
- El funcionamiento y/o mantenimiento inadecuado de la herramienta, la modificación, o la utilización de la herramienta con accesorios inadecuados podrían causar lesiones graves o la muerte.
- Siempre usar los correctos accesorios para el trabajo que Ud. está realizando.
- Trabaje siempre en un área limpia, segura, bien iluminada, organizada y equipada adecuadamente.
- No iniciar reparaciones sin tener la absoluta certeza de que el vehículo está en posición segura, y de que no se moverá durante la reparación.



Incluye 2 pilas AAA

HECHO en China para Matco especificaciones

**NO LO DESCARTE O DESECHE, ENTREGUELO AL USUARIO**

**GARANTÍA LIMITADA DE UN AÑO**

El fabricante garantiza este producto al usuario original contra defectos de materiales o de mano de obra durante un periodo de un año a partir de la fecha de compra.

El fabricante se reserva el derecho a determinar si una pieza o piezas fallaron debido a material defectuoso, mano de obra, o por otras causas. Esta garantía no cubre fallas causadas por accidentes, alteraciones o uso indebido.

El fabricante, a su entera discreción, reparará o reemplazará los productos cubiertos por esta garantía sin costo alguno. Las reparaciones o reemplazos de productos cubiertos por esta garantía quedan garantizados durante el resto del periodo original de garantía.

El fabricante o sus representantes autorizados de servicio deben llevar a cabo todas las reparaciones de garantía. Toda reparación hecha al producto por representantes de servicio no autorizados invalida la presente garantía.

Los derechos que ampara esta garantía están limitados al usuario original y no se pueden transferir a dueños posteriores. Esta garantía reemplaza a todas las demás garantías expresas o implícitas, incluyendo garantías de comercialización e idoneidad para un propósito particular. Algunos estados no permiten la exclusión o limitaciones de daños incidentales o imprevistos, de manera que las limitaciones mencionadas anteriormente pueden no ser aplicables en su caso.

**DESEMPACADO**

Cuando desempaque el producto, revise el diagrama y la lista de piezas en página 10 para verificar que se hayan enviado todas las piezas. De perder piezas o tener piezas dañadas, favor llamar a su distribuidor inmediatamente.

**INFORMACIÓN DEL PRODUCTO:**

**More accurate than ever.** 0.1psi resolution and +/-1.0psi accuracy for difficult TPMS systems.

**Dependable.** High impact rubber body and 21" stainless braided hose with flex bend guard for increased durability.

**Simple AAA battery design.** Just pull the battery tab and go for up to 560 hours of use. Two AAA batteries included.

Displays KGF, PSI or BAR measurement.

Large LCD digital read-out with new longer 10 second backlit face.

Two position lever. 1st position deflates, 2nd position inflates.

Works on with nitrogen systems and CO<sup>2</sup>.

**FUNCTION KEY:**

ON/UNIT/LIGHT: Press once to turn on. Press again to turn on backlight.

When the unit is on, press for 3 seconds to switch units.

**If display is inaccurate, unreadable or will not change, press and hold the button for 8 seconds to restart.**

**TWIST/THREAD CHUCK ONTO VALVE STEM TO FULLY SEAL**

**Specifications:**

Measuring Range:	3 - 175psi
Units:	PSI / BAR / KPA / KGF
Resolution:	0.1psi
Accuracy:	+/- 1.0 PSI
Working Temperature:	32°F - 104°F (=0°C - 40°C)
Power:	AAA battery
Battery Lifetime:	560 hours

### INSTRUCCIONES DE OPERACION:

1. Quitar la tapa de la válvula del neumático.
2. Manteniendo la palanca (que se encuentra al final de la manguera) oprimida, firmemente presione el mandril contra la válvula del neumático y suelte la palanca asegurándose de que no haya escape de aire.
3. Pulse la palanca de aire totalmente para inflar y a la mitad para desinflar.
4. Para encender el inflador, pulse la UNIDAD DE ENCENDIDO (ON) /LUZ. Si no lo utiliza inmediatamente el inflador se apagará automáticamente en 90 segundos.
5. Cuando el inflador esté encendido, pulse otra vez el botón de encendido (on), para encender la luz de fondo y leer la presión en zonas oscuras. La luz de fondo disminuirá automáticamente en 10 segundos. La luz de fondo no se activará al encender el inflador, sólo se puede activar pulsando otra vez el botón de encendido.
6. Para cambiar las unidades, cuando el inflador está activado, pulse el botón de encendido y sostengalo presionado por lo menos 3 segundos lo suelta y con presiones cortas elige las unidades deseadas, mismas que serán registradas y asentadas en el inflador para su siguiente trabajo.
7. Las baterías del inflador son 2\*AAA, si el voltaje es bajo, la señal de batería en la parte superior izquierda de la pantalla LCD parpadeará continuamente para recordar al usuario que tiene que cambiar la batería.
8. El rango de medición es de 0.2-12 barra (3-175psi). Precisión de lectura es de 0.01 barra (0.1psi). Máxima presión de entrada es de 15 barras (218psi).

### NOTAS DEL USO:

1. Inflator's working pressure is 0.2-12 bar (3-175psi), Max Inlet Pressure is 15 bar (218psi).
2. Maximum Pressure is above 17 bar, the LCD will show "----", no actual value, and the inflator may be damaged.

### ⚠ IMPORTANTE ⚠

Para evitar el riesgo de lesiones personales, especialmente a los ojos, la cara o la piel, NO dirija el flujo del aire hacia ninguna persona.

### LAS INSTRUCCIONES PARA INSTALACIÓN DE LA BATERÍA

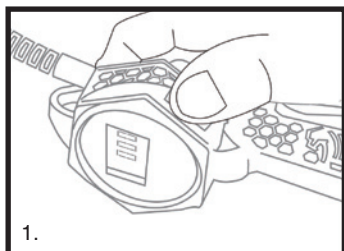

1. Quitar la funda de goma del mango

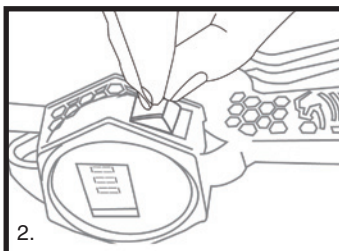

2. Haga palanca en la tapa abierta con la uña o un destornillador de cabeza plana (cuidando de sujetar hacia abajo la tapa, porque la cubierta está bajo la tensión del resorte)

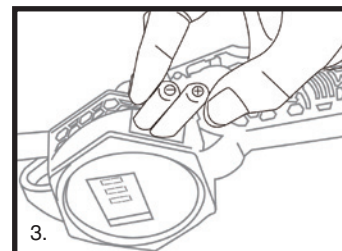

3. Instalar 2 pilas AAA en la orientación indicada

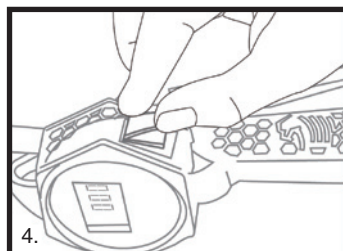

4. Ajustar la tapa de la batería para cerrar

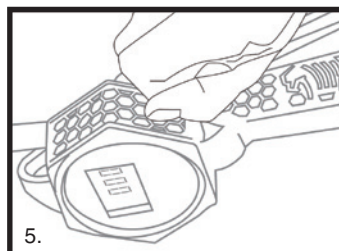

5. Vuelva a instalar el manguito de goma

**GUÍA PARA RESOLVER PROBLEMAS**

PROBLEMA	RECOMENDACIONES	PIEZAS DE REPUESTO
La luz es tenue o no enciende	Reemplace la baterías de la unidad. La unidad utiliza pilas tamaño AAA. (Ver Manual del producto para obtener instrucciones sobre cómo cambiar la baterías)	Baterías AAA
Lectura inexacta. (Ejemplo: La lectura está fuera de 3psi a 4psi)	Sostenga el botón de encendido durante 8 segundos para borrar) O reemplace la baterías de la unidad. La unidad utiliza 2 pilas AAA. (Ver Manual del producto para las instrucciones sobre cómo cambiar la baterías)	Baterías AAA
La unidad no enciende	Sustituir las baterías de la unidad. La unidad utiliza pilas AAA. (Ver Manual del producto para obtener instrucciones sobre cómo cambiar la baterías)	Baterías AAA
La unidad no está desinflando	1) Examinar el mandril de aire (3018-17) para ver si la clavija está rota. (Ver imagen 1)	# 3018-17
	2) Si la clavija está rota ordene la parte # 3018-17 air chuck.	
	3) Para comenzar la reparación desenrosque el mandril roto de la manguera y replácelo con uno nuevo.	
Fugas de aire (conjunto de la válvula)	1) Las fugas de aire son causadas generalmente por el desgaste de los empaques (O-ring) del conjunto de la válvula.	n/a (P4 empaque O-ring)
	2) Para comenzar la reparación basta con quitar el anillo de seguridad (parte #3018-09) y la clavija de la palanca (parte #3018-13) para tener acceso al conjunto de válvula. Desatornillar la base del ensamblaje de la válvula (3018-12) y saque el conjunto de la válvula.	
	3) Reemplace los empaques (O-rings) de la válvula con la parte #P4 O-ring. Compruebe que los resortes (3018-10) no estén rotos o dañados.	
	4) Coloque de nuevo el ensamblaje de la válvula en la unidad y apriete la base del ensamblaje de la válvula (3018-12). Coloque la clavija (3018-13) y el anillo de seguridad (3018-09).	
El resorte de la manija no funciona	1) Si el resorte de la manija no funciona es porque generalmente el resorte está roto.	# 3018-10
	2) Ordene la parte # 3018-10 - Spring.	
	3) Para repararlo, simplemente remueva el anillo de seguridad (3018-09) y la clavija o Pin (3018-13) para tener acceso al conjunto de la válvula. Destornille la base del ensamblaje de la válvula (3018-12) y saque el conjunto de la válvula.	
	4) Reemplazar el resorte roto (3018-10).	
	5) Coloque de nuevo el ensamble de la válvula en la unidad y apriete la base de la válvula (3018-12). Vuelva a colocar la clavija o Pin (3018-13) y el anillo de seguridad (3018-09).	



IMAGEN 1

### ⚠ AVERTISSEMENT ⚠

Etudier, comprendre et suivre toutes les instructions fournies avec ce produit. Lire ces instructions attentivement avant d'installer, d'utiliser, d'entretenir et de réparer cet outil. Conserver ces instructions dans un endroit sécuritaire et accessible.

### UTILISATION PRÉVUE DE L'OUTIL

Unité conçue pour gonfler, dégonfler et mesurer la pression des pneus. Ne pas utiliser cet outil en dehors de l'intention conçue. Ne jamais modifier l'outil à d'autres fins ou d'utilisation.

### ⚠ AVERTISSEMENT ⚠

#### Mise en garde: Pour aider à prévenir les blessures

- L'utilisation de ce produit peut vous exposer à des produits chimiques, notamment l'éthylène glycol, les vapeurs d'essence et les gaz d'échappement des moteurs, qui sont reconnus par l'État de Californie pour causer le cancer, des anomalies congénitales ou des problèmes de reproduction. Pour plus d'informations, visitez [www.P65Warnings.ca.gov](http://www.P65Warnings.ca.gov). Toujours porter un équipement de sécurité, des lunettes de sécurité et des vêtements homologués ANSI lors de l'utilisation de ce produit. Étudier, comprendre et suivre toutes les instructions fournies avec ce produit. Ne pas lire et suivre tous les avertissements et instructions d'utilisation peut entraîner.
- Toujours porter des lunettes à coques approuvées par l'ANSI lorsque vous utilisez ce produit. (Utilisateurs et Spectateurs).
- Ne jamais utiliser cet outil pour aucune application qui n'est pas conçue.
- Seulement utiliser les accessoires conçus pour cet outil.
- Ne jamais modifier cet outil.
- Le fonctionnement et/ou l'entretien incorrect de cet outil, la modification de cet outil, ou l'utilisation de cet outil avec les accessoires non conçus pour lui devrait causer des blessures graves ou la mort.
- Toujours utiliser les accessoires adéquats pour le travail que vous effectuez.
- Toujours travailler dans un environnement propre, sécuritaire, bien éclairé, organisé et suffisamment équipé.
- Ne pas commencer les réparations sans assurance que le véhicule est en position de sécurité, et ne se déplace pas lors de la réparation.



Comprend  
2 piles AAA

Fabriqué à Chine  
les spécifications de Matco

**NE PAS JETER-DONNER À L'UTILISATEUR**

### 1 ANNÉE DE GARANTIE LIMITÉE

Le fabricant garantit à l'acheteur initial que ce produit est exempt de tout vice de matériau et de fabrication pendant une période de une année suivant la date de l'achat.

Le fabricant se réserve le droit de déterminer si la pièce ou les pièces défectueuses sont imputables à un matériau défectueux, à un défaut de fabrication ou à d'autres causes. Les défaillances causées par un accident, une modification ou une utilisation incorrecte ne sont pas couvertes par la présente garantie.

Le fabricant, à sa seule discrétion, réparera ou remplacera sans frais les produits couverts par cette garantie. Les réparations ou les remplacements de produits couverts par cette garantie sont garantis pour le reste de la période de garantie initiale.

Le fabricant ou ses représentants de service autorisés doivent exécuter les réparations sous garantie. Toute réparation du produit effectuée par un représentant de service non-autorisé annule cette garantie. Les droits couverts par cette garantie sont limités à l'acheteur initial et ne peuvent être transférés aux propriétaires subséquents.

Cette garantie remplace toutes autres garanties, expresses ou implicites, incluant les garanties de valeur marchande ou d'adaptation à un usage particulier. Certains États ou provinces ne permettent pas d'exclure ou de limiter les dommages consécutifs ou indirects, donc les limitations ci-dessus pourraient ne pas s'appliquer.

### DÉBALLAGE

Lors du déballage, vérifier que les pièces contenues dans le schéma et la liste des numéros de pièces de la page 10 sont toutes incluses. Si une pièce est manquante ou abîmée, veuillez appeler immédiatement votre distributeur.

### INFORMATIONS PRODUIT:

**More accurate than ever.** 0.1psi resolution and +/-1.0psi accuracy for difficult TPMS systems.

**Dependable.** High impact rubber body and 21" stainless braided hose with flex bend guard for increased durability.

**Simple AAA battery design.** Just pull the battery tab and go for up to 560 hours of use. Two AAA batteries included.

Displays KGF, PSI or BAR measurement.

Large LCD digital read-out with new longer 10 second backlit face.

Two position lever. 1st position deflates, 2nd position inflates.

Works on with nitrogen systems and CO<sup>2</sup>.

#### FUNCTION KEY:

ON/UNIT/LIGHT: Press once to turn on. Press again to turn on backlight. When the unit is on, press for 3 seconds to switch units. **If display is inaccurate, unreadable or will not change, press and hold the button for 8 seconds to restart.**

#### TWIST/THREAD CHUCK ONTO VALVE STEM TO FULLY SEAL

##### Specifications:

Measuring Range: 3 - 175psi  
Units: PSI / BAR / KPA / KGF  
Resolution: 0.1psi  
Accuracy: +/- 1.0 PSI  
Working Temperature: 32°F - 104°F (=0°C - 40°C)  
Power: AAA battery  
Battery Lifetime: 560 hours

### DIRECTIVES D'UTILISATION:

1. Ôter le capuchon de la valve du pneu.
2. Avec le levier de mandrin pneumatique équipé d'un clip abaissé, appuyer fermement le mandrin sur la tige de la valve du pneu et relâcher le levier, tout en surveillant toute fuite d'air.
3. Appuyer sur la poignée pour gonfler. Appuyer à moitié sur la poignée pour dégonfler.
4. Pour mettre en marche le dispositif de gonflage, appuyer sur le bouton ON/UNIT/LIGHT. L'appareil s'éteindra automatiquement après 90 secondes de non utilisation.
5. Lorsque l'appareil est allumé, appuyer sur le bouton ON/UNIT/LIGHT pour allumer le rétro éclairage de façon à pouvoir lire la pression dans le noir. Le rétro éclairage diminuera automatiquement après 10 secondes. La mise en marche du dispositif de gonflage n'activera pas le rétro éclairage, seul l'appui sur le bouton ON/UNIT/LIGHT le fera.
6. Pour changer d'unité, lorsque le dispositif de gonflage est en marche, appuyer sur le bouton ON/UNIT/LIGHT pendant au moins 3 secondes. Puis, appuyer sur le bouton ON/UNIT/LIGHT peu de temps après pour choisir l'unité désirée. Celle choisie sera établie par défaut pour l'usage suivant.
7. La batterie du gonfleur est 2\*AAA, si la tension est faible, le signal de batterie faible sur la partie supérieure gauche de l'écran LCD clignote en permanence pour rappeler à l'utilisateur de changer la pile.
8. L'étendue de mesures se situe entre 0.2-12 bar (3-175psi). La précision de lecture est de 0.01 bar (0.1psi). La pression maximale d'entrée est de 15 bar (218psi).

### USAGE NOTES:

1. Inflator's working pressure is 0.2-12 bar (3-175psi), Max Inlet Pressure is 15 bar (218psi).
2. Maximum Pressure is above 17 bar, the LCD will show "----", no actual value, and the inflator may be damaged.

### ⚠ IMPORTANTE ⚠

Afin d'éviter toute blessure corporelle, notamment aux yeux, au visage ou à la peau, NE PAS diriger le jet vers quiconque.

### DIRECTIVES DE MISE EN PLACE DE LA PILE

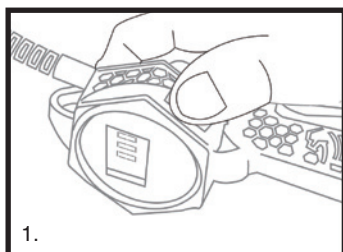

1. Peler manchon en caoutchouc

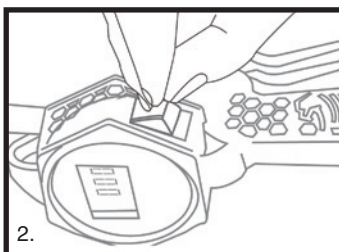

2. Soulever le couvercle ouvert avec l'ongle ou d'un tournevis à tête plate (de soin de maintenir enfoncée la couverture, comme couverture est sous tension de ressort)

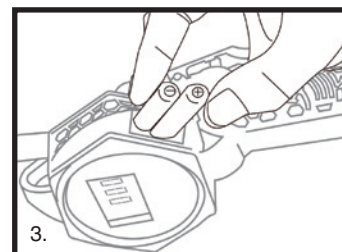

3. Installez 2 piles AAA dans l'orientation indiquée

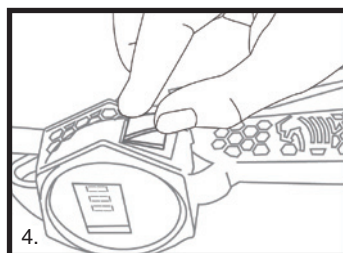

4. Aligner couvercle de la batterie fermée

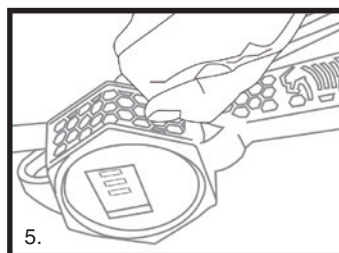

5. Réinstaller manchon en caoutchouc



### GUIDE DE DÉPANNAGE

ISSUE	RECOMMANDATION	REPLACEMENT PARTIE
La lumière est faible ou ne pas venir sur	Remplacer la batterie de l'appareil. Unité utilise la batteries AAA. (Voir le manuel du produit pour obtenir des instructions sur la façon de changer la batteries)	Piles AAA
Reading Inaccurate (Exemple: La lecture est hors par 3psi à 4 psi)	Maintenez le bouton d'alimentation pendant 8 secondes pour effacer. Ou remplacer la batterie de l'appareil. Unité utilise la batteries AAA. (Voir manuel du produit pour instructions sur la façon de changer la batteries)	Piles AAA
L'unité ne se met pas en marche	Remplacer la batterie de l'appareil. Unité utilise la batteries AAA. (Voir le manuel du produit pour obtenir des instructions sur la façon de changer la batteries)	Piles AAA
Unité ne dégonfle	1) Examinez le Chuck Air (3018-17) pour voir si la broche est cassée. (Voir image 1 ci-dessous)	# 3018-17
	2) Si la broche est cassée pour la partie # 3018-17 - Air Chuck	
	3) Pour commencer la réparation dévisser le mandrin cassé de tuyau et remplacer avec le nouveau mandrin.	
Fuite d'air (Assemblée Valve)	1) Les fuites d'air sont généralement causées par des joints toriques usés à l'Assemblée Valve.	n/a (P4 O-ring)
	2) Pour commencer la réparation simplement supprimer Circlip (3018-09) et Levier Pin (3018-13) pour avoir accès à l'Assemblée Valve. Dévissez Assemblée Base de Valve (3018-12) et retirer l'Assemblée Valve	
	3) Remplacer les joints toriques sur l'assemblage de soupape avec P4 joint torique. Vérifiez Spring (3018-10) et veiller à ce printemps est pas cassé ou endommagé	
	4) Remplacer Assemblée Valve sur l'unité et serrer Valve Assemblée Base (3018-12). Remplacer Levier Pin (3018-13) et Circlip (3018-09)	
Aucune poignée action de ressort	1) Aucune poignée d'action de ressort est habituellement causée par ressort cassé	# 3018-10
	2) une partie de la commande # 3018-10 - Printemps	
	3) Pour supprimer réparer simplement Circlip (3018-09) et Levier Pin (3018-13) pour avoir accès à l'Assemblée Valve. Dévisser Valve Assemblée Base (3018-12) et retirer l'Assemblée Valve	
	4) Remplacer le ressort cassé (3018-10)	
	5) Remplacer Assemblée Valve sur l'unité et serrer Valve Assemblée Base (3018-12). Remplacer Levier Pin (3018-13) et Circlip (3018-09)	

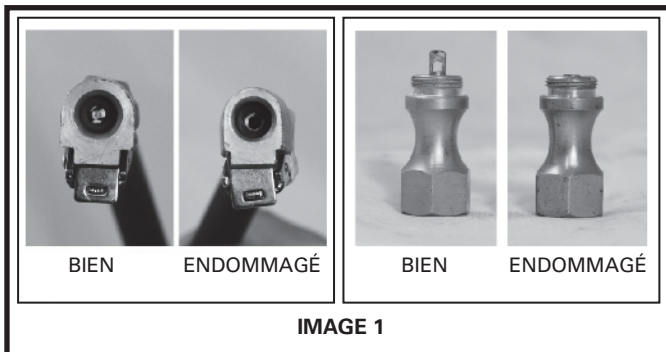
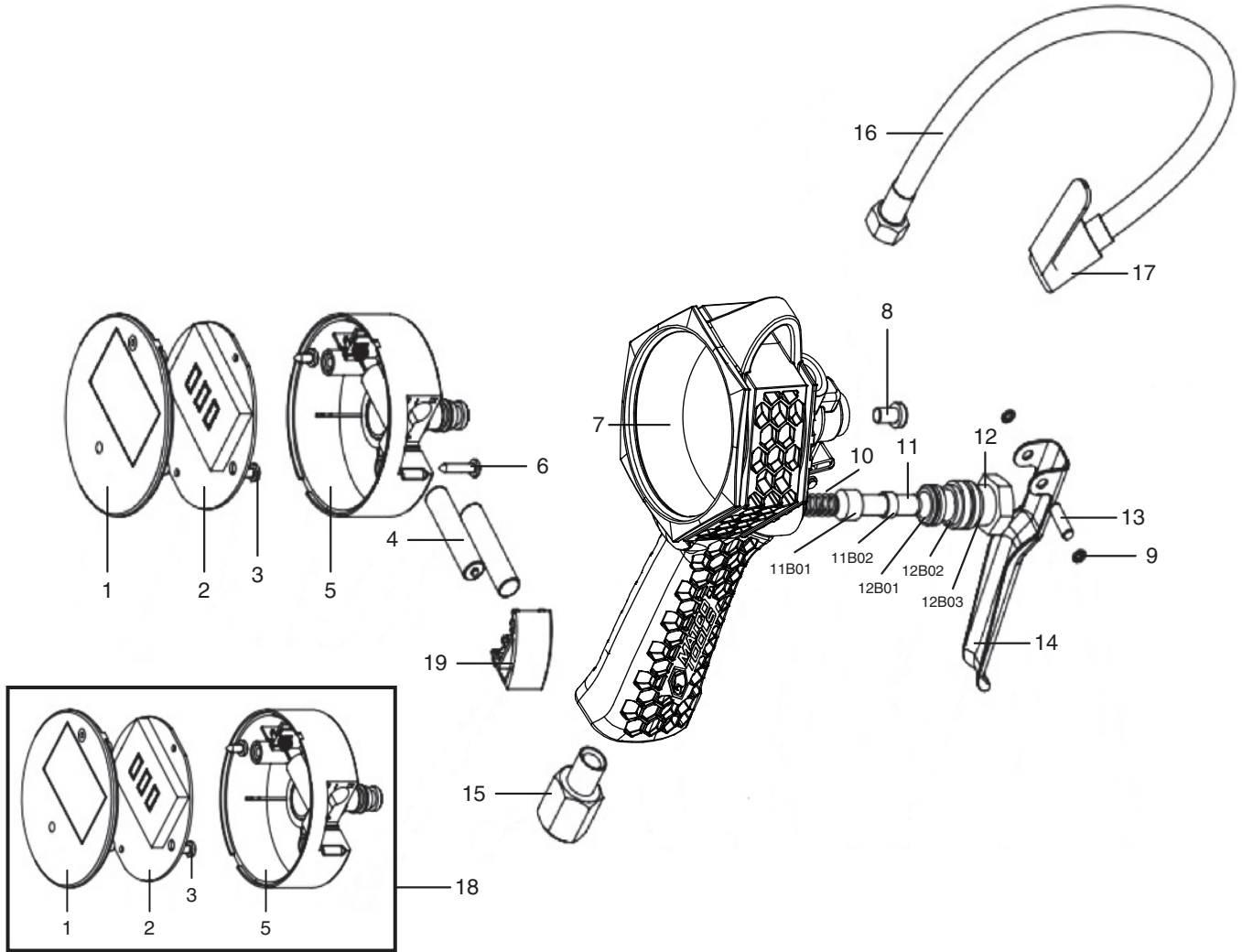

IMAGE 1

## PARTS BREAKDOWN



## Parts List

Index No.	Part No.	Description	Qty
1	DT4BG-01	Front Cover	1
2	DT4B-02*	PCB Board Assembly	1
3	3018-03	Ø 2.6 x 6.0 Screw	2
4		AAA Battery	2
5	DT6-05	High Accuracy Sensor Assy.	1
6	3018-06	Ø 3.5 x 14 Screw	2
7	DT60-07	Main Body	1
8	3018-08	Hex Screw Ø 3.5 x 8	1
9	3018-09	Circlip Ø 3.5	2
10	3018-10	Spring 0.85 x 7.0 / 8.0 x 18.5 x 7	1
11	3018-11	Valve Assembly	1
11B01	3018-11B01	O-Ring	1
11B02	3018-11B02	O-Ring	1

Index No.	Part No.	Description	Qty
12	3018-12	Valve Base Assembly	1
12B01	3018-12B01	O-Ring	1
12B02	3018-12B02	O-Ring	1
12B03	3018-12B03	O-Ring	1
13	3018-13	Lever Pin	1
14	3018-14	Lever	1
15	3018-15	Air Inlet	1
16	3018-16S	Stainless Hose Assembly	1
17	3018-17	Air Chuck	1
18	DT4BG-18	Digital Gauge Assembly	1
19	3018-19	Battery Cover	1
	DT4-VSA	Air Valve Rebuild Kit (includes part numbers 11, 11B01, 11B02, 12, 12B01, 12B02, and 12B03.)	
	3018HSS	Stainless Hose with Air Chuck	

Items marked with an (\*) are not sold individually