



**MT1885**

**MINI PERCEUSE RÉVERSIBLE À AIR 1/4 PO  
MINI-TALADRO NEUMÁTICO REVERSIBLE 1/4"**

# 1" REVERSIBLE 4 MINI AIR DRILL



- **Operating Instructions • Warning Information**
- **Parts Breakdown**

## SPECIFICATIONS

Max. Capacity .....	1/4"
Spindle Thread Size .....	3/8" x 24T
Horsepower .....	0.26 H.P.
Free Speed .....	2800 RPM
Recommended Air Pressure .....	90 PSIG
Recommended Air Hose Size .....	3/8" I.D.
Average Air Consumption .....	4 CFM (28.5 SCFM)
Sound Power Level .....	100 dBA
Length .....	5.5"
Weight .....	1.4 LBS.

### !WARNING



**ALWAYS READ INSTRUCTIONS BEFORE USING POWER TOOLS**



**ALWAYS WEAR SAFETY GOGGLES**



**WEAR HEARING PROTECTION**



**AVOID PROLONGED EXPOSURE TO VIBRATION**

### !WARNING

Some dust created by power sanding, sawing, grinding, drilling, and other construction activities contains chemicals known to cause cancer, birth defects or other reproductive harm. Some examples of these chemicals are:

- lead from lead-based paints,
- crystalline silica from bricks and cement and other masonry products, and
- arsenic and chromium from chemically-treated lumber.

Your risk from these exposures varies, depending on how often you do this type of work. To reduce your exposure to these chemicals: work in a well ventilated area, and work with approved safety equipment, such as those dust masks that are specially designed to filter out microscopic particles.

Copyright © Professional Tool Products, 2011  
All rights reserved.

# **! WARNING**

## **FAILURE TO OBSERVE THESE WARNINGS COULD RESULT IN INJURY**

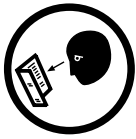

**THIS INSTRUCTION MANUAL CONTAINS IMPORTANT SAFETY INFORMATION.**

**READ THIS INSTRUCTION MANUAL CAREFULLY AND UNDERSTAND ALL INFORMATION BEFORE OPERATING THIS TOOL.**



- Always operate, inspect and maintain this tool in accordance with American National Standards Institute Safety Code of Portable Air Tools (ANSI B186.1) and any other applicable safety codes and regulations.



- For safety, top performance and maximum durability of parts, operate this tool at 90 psig 6.2 bar max air pressure with 3/8" diameter air supply hose.

- Always wear impact-resistant eye and face protection when operating or performing maintenance on this tool.

- Always wear hearing protection when using this tool. High sound levels can cause permanent hearing loss. Use hearing protection as recommended by your employer or OSHA regulation.



- Keep the tool in efficient operating condition.

- Operators and maintenance personnel must be physically able to handle the bulk, weight and power of this tool.

- Air powered tools can vibrate in use. Vibration, repetitive motions or uncomfortable positions over extended periods of time may be harmful to your hands and arms. Discontinue use of tool if discomfort, tingling feeling or pain occurs. Seek medical advice before resuming use.



- Air under pressure can cause severe injury. Never direct air at yourself or others. Always turn off the air supply, drain hose of air pressure and detach tool from air supply before installing, removing or adjusting any accessory on this tool, or before performing any maintenance on this tool. Failure to do so could result in injury. Whip hoses can cause serious injury. Always check for damaged,



frayed or loose hoses and fittings, and replace immediately. Do not use quick detach couplings at tool. See instructions for correct set-up.

- Place the tool on the work before starting the tool.
- Slipping, tripping and/or falling while operating air tools can be a major cause of serious injury or death. Be aware of excess hose left on the walking or work surface.



- Keep body working stance balanced and firm. Do not overreach when operating the tool.

- Anticipate and be alert for sudden changes in motion during start up and operation of any power tool.



- Do not carry tool by the hose. Protect the hose from sharp objects and heat.

- Tool shaft may continue to rotate briefly after throttle is released. Avoid direct contact with accessories during and after use. Gloves will reduce the risk of cuts or burns.

- Keep away from rotating end of tool. Do not wear jewelry or loose clothing. Secure long hair. Scalping can occur if hair is not kept away from tool and accessories. Choking can occur if neckwear is not kept away from tool and accessories.

- Drill bits can bind suddenly and cause rotation of the work piece or tool, causing injury to arms and/or shoulders. Enough torque is generated to cause falls. Always use sharp bits. Use less downward pressure at breakthrough.

- Do not lubricate tools with flammable or volatile liquids such as kerosene, diesel or jet fuel.

- Do not force tool beyond its rated capacity.

- Do not remove any labels. Replace damaged labels.

## **OPERATION**

Locate center of new hole by using a center punch. Place drill bit tip in punch mark. Hold drill square with work and start motor. Apply steady, even pressure. Do not force. Too much pressure can cause bit to break or overheat. Too little pressure will keep bit from cutting and cause it to overheat. Reduce pressure just before bit cuts through the work. When bit has penetrated work and is spinning freely, take it from the work while the motor is running, then turn off drill. If the drill jams in the work, release throttle immediately. Disconnect the drill before removing bit and determining cause of trouble. Do not attempt to free the bit by starting and stopping the motor.

For FORWARD operation, move the FORWARD/REVERSE lever to the right side of the trigger. For REVERSE, move the FORWARD/REVERSE lever to the left side of the trigger. The lever is marked "F" for FORWARD and "R" for REVERSE.

# MT1885 1/4" Reversible Mini Air Drill

## FEATURES

- General purpose drill is compact and lightweight.
- Ergonomic, comfort grip with reversible, variable speed trigger.
- Keyless 1/4" chuck makes changing bits easy.
- Upgraded variable speed trigger provides full feather control
- Bottom handle diffused exhaust.
- Short front gearcase for easy access into tight areas.
- Full cage gear system.

## AIR SUPPLY

Tools of this class operate on a wide range of air pressures. It is recommended that air pressure of these tools measures 90 PSI at the tool while running free. Higher pressure and unclean air will shorten tool life because of faster wear and may create a hazardous condition.

Water in the air line will cause damage to the tool. Drain the air tank daily. Clean the air inlet filter screen on at least a weekly schedule. The recommended hook-up procedure can be viewed in Figure 1.

The air inlet (Figure 2), used for connecting air supply, has standard 1/4" NPT American Thread.

Line pressure should be increased to compensate for unusually long air hoses (over 25 feet). Minimum hose diameter should be 3/8" I.D. and fittings should have the same inside dimensions.

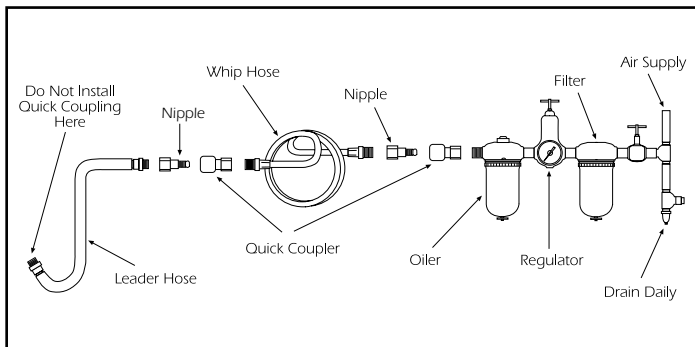

FIG. 1

## TROUBLESHOOTING

Other factors outside the tool may cause loss of power or erratic action. Reduced compressor output, excessive drain on the air line, moisture or restrictions in air pipes or the use of hose connections of improper size or poor conditions may reduce air supply. If outside conditions are in order, disconnect tool from hose and take tool to your nearest Matco authorized service center.

## LUBRICATION & MAINTENANCE

Lubricate the air motor daily with quality air tool oil. If no air line oiler is used, run a 1/2 ounce of oil through the tool. The oil can be squirted into the tool air inlet or into the hose at the nearest connection to the air supply, then run the tool.

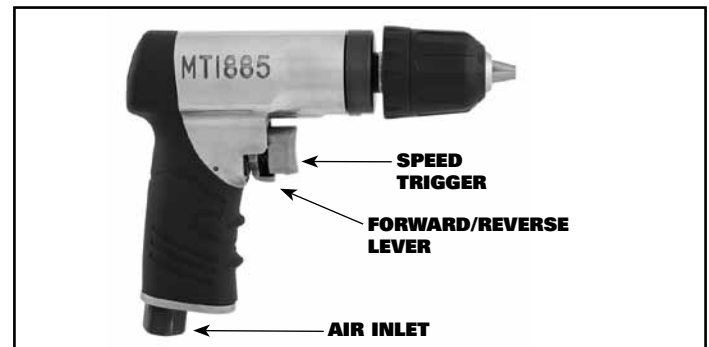

FIG. 2

## WARRANTY

Matco warrants this air tool for a period of 1 year to the consumer. We will repair any MT Series air tool covered under this warranty which proves to be defective in material or workmanship during the warranty period. In order to have your tool repaired, return the tool to one of the Matco Authorized Warranty Centers listed, freight prepaid. Please include a copy of your proof of purchase and a brief description of the problem. The tool will be inspected and if any part or parts are found to be defective in material or workmanship, the tool will be repaired free of charge and returned to you freight prepaid.

This warranty gives you specific rights. You may also have other rights which vary from state to state.

The foregoing obligation is Matco's sole liability under this or any implied warranty and under no circumstances shall Matco be liable for any incidental or consequential damages.

**Note:** Some states do not allow the exclusion or limitation of incidental or consequential damages so the above limitation or exclusion may not apply to you.

### MATCO AIR COMMAND

Tool Repair SV  
1330 Commerce Dr.  
Stow, OH 44224  
(800) 433-7098

### DISCOUNT TOOL REPAIR

3433 Losee Rd. #1  
North Las Vegas, NV 89030  
(702) 657-6570

### PNEUTOOL PARTS & SERVICES CO., LTD

33 Haas Road  
Toronto  
ON M9W 3A1 Canada  
(416) 748-1200  
(888) 748-1201 (Toll-Free in Canada)

### DIVERSIFIED POWER INC.

90 Buttermill Avenue,  
Vaughan, Ontario  
L4K 3X7 Canada  
Tel: 905-760-9077  
Toll Free: 800-821-7975

# MT1885 1/4" Reversible Mini Air Drill

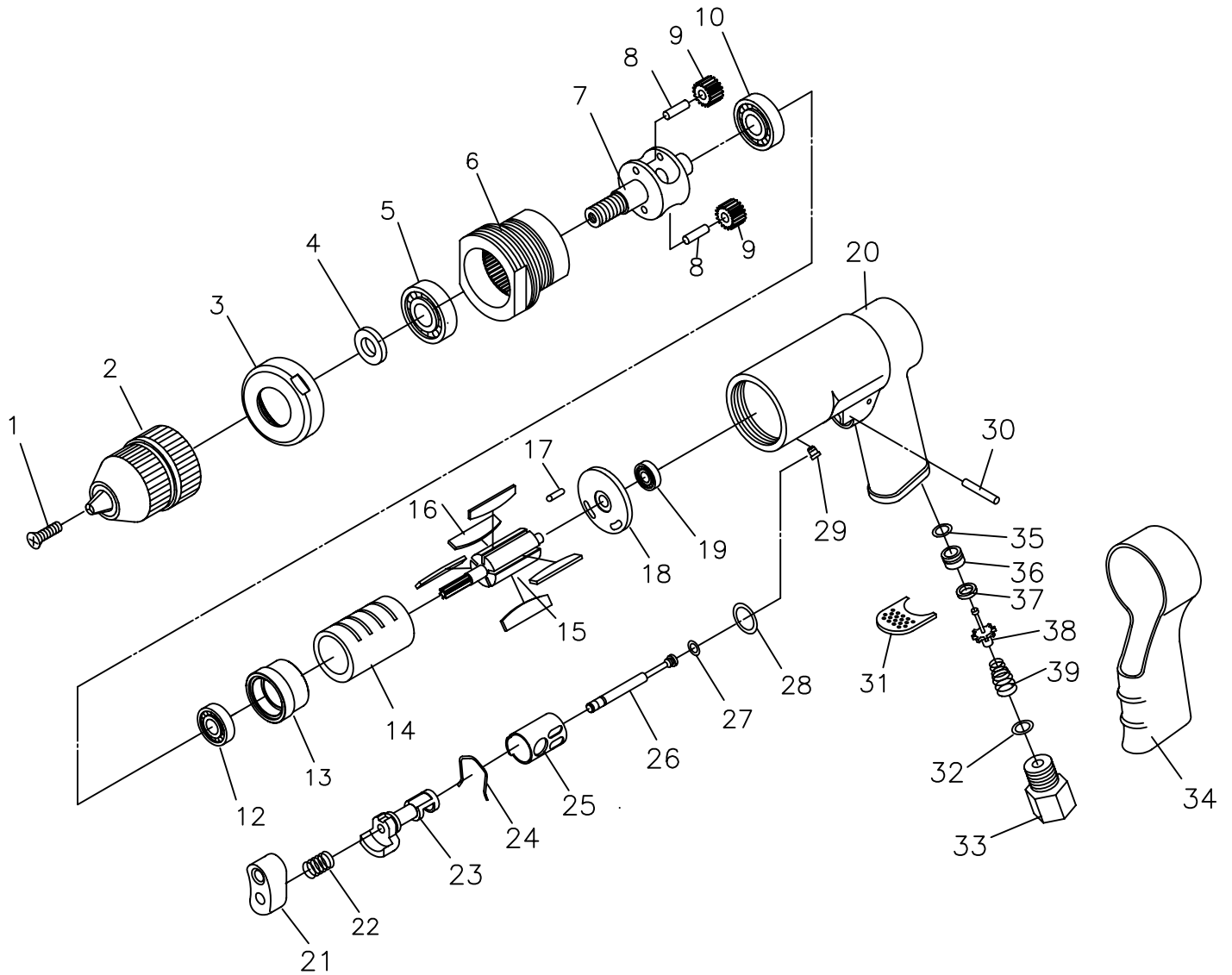

ITEM	PART NO.	DESCRIPTION	QTY.
1	RS1884R01	Screw	1
2	RS101702	1/4" Keyless Chuck	1
3	RS1884R03	Housing Cap	1
4	RS260AD05	Washer	1
5	RS10920	Ball Bearing (6000ZZ)	1
6	RS1884R06	Clamp Nut	1
7	RS260AD07	Gear Carrier	1
8	RS260AD08	Pin	2
9	RS260AD09	Gear	2
10	RS388435	Ball Bearing (698)	1
12	RS30516	Ball Bearing (696)	1
13	RS1884R13	Front End Plate	1
14	RS1884R14	Cylinder	1
15	RS260AD14	Rotor	1
16	RS260AD15	Rotor Blade	5
17	RS1884R17	Pin	1
18	RS1884R18	Rear End Plate	1
19	RS260AD18	Ball Bearing (695ZZ)	1
20	RS188520	Housing (includes #29)	1

ITEM	PART NO.	DESCRIPTION	QTY.
21	RS1884R21	Trigger Button	1
22	RS1884R22	Spring	1
23	RS1884R23	Reverse Valve	1
24	RS1884R24	Retainer	1
25	RS1884R25	Reverse Valve Bushing	1
26	RS1884R26	Valve Stem	1
27	RS1884R27	O-Ring	1
28	RS1884R28	O-Ring	1
29	RS1884R29	Grease Fitting (included w/ #20)	1
30	RS1884R30	Pin	1
31	RS1884R31	Muffler	1
32	RS1884R32	O-Ring	1
33	RS188533	Air Inlet	1
34	RS1884R34	Comfort Grip	1
35	RS26212	O-Ring	1
36	RS93126	Bushing	1
37	RS93127	Throttle Seat	1
38	RS93128	Throttle Valve	1
39	RS93129	Throttle Spring	1

1/4" REVERSIBLE MINI AIR DRILL  
MINI-TALADRO NEUMÁTICO REVERSIBLE

# 1<sup>PO</sup> MINI PERCEUSE RÉVERSIBLE 4 À AIR

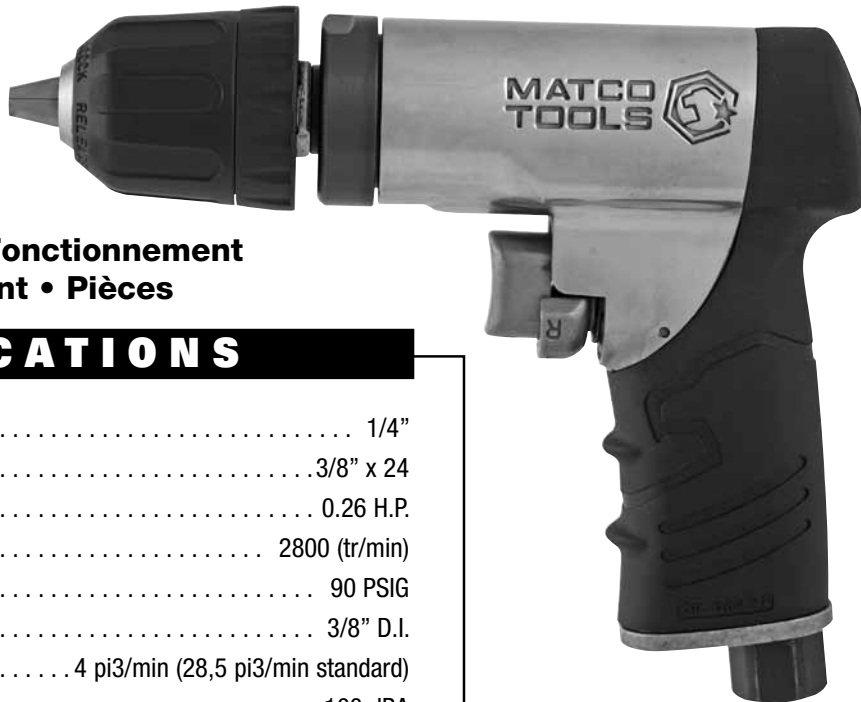

- Instructions de Fonctionnement
- Avertissement • Pièces

## SPECIFICATIONS

Capacité maximal .....	1/4"
Taille du filet du mandrin .....	3/8" x 24
Cheval-vapeur .....	0.26 H.P.
Vitesse variable .....	2800 (tr/min)
Pression d'air recommandée .....	90 PSIG
Taille du boyau d'air recommandée .....	3/8" D.I.
Moyenne de consommation d'air .....	4 pi3/min (28,5 pi3/min standard)
Niveau de puissance sonore .....	100 dBA
Longueur .....	5.5"
Poids .....	2,4 LB

### ⚠ AVERTISSEMENT

- R/MIN MAXIMUM DE 18 000
- PRESSION D'AIR MAX : 90 PSI, 6,2 BARS
- LE R/MIN DE L'ACCESSOIRE DOIT EXCÉDER CELUI DE L'OUTIL



LISEZ TOUJOURS  
LES INSTRUCTIONS  
AVANT D'UTILISER  
LES OUTILS  
MOTORISÉS.



PORTEZ TOUJOURS  
DES LUNETTES DE  
SÉCURITÉ.



PORTEZ UNE  
PROTECTION POUR  
LES OREILLES.



ÉVITEZ  
L'EXPOSITION  
PROLONGÉE AUX  
VIBRATIONS.

### ⚠ AVERTISSEMENT

Certaines poussières produites par le sablage, le sciage, le meulage, le perçage et autres activités de construction contiennent des produits chimiques qui peuvent causer le cancer, des anomalies congénitales ou autres problèmes de reproduction. Voici quelques exemples de produits chimiques :

- Plomb provenant des peintures,
- Silicium cristallin provenant des briques, du ciment et d'autres produits de maçonnerie et
- Arsenic et chrome provenant du bois traité chimiquement.

Le risque que présentent ces expositions varient selon le nombre de fois que vous faites ce type de travail. Pour réduire l'exposition à ces expositions : travaillez dans un endroit bien ventilé et travaillez avec l'équipement de sécurité approuvé comme les masques à poussière qui sont conçus pour filtrer les particules microscopiques.

# ⚠️ AVERTISSEMENT

## LE NON-RESPECT DE CES AVERTISSEMENTS POURRAIT ENTRAÎNER DES BLESSURES.



**LE PRÉSENT MANUEL D'INSTRUCTIONS CONTIENT DES RENSEIGNEMENTS IMPORTANTS POUR LA SÉCURITÉ. LISEZ LE PRÉSENT MANUEL D'INSTRUCTIONS SOIGNEUSEMENT ET COMPRENEZ BIEN TOUS LES RENSEIGNEMENTS AVANT D'UTILISER CET OUTIL.**

- Utilisez, inspectez et entretenez cet outil conformément au document American National Standards Institute Safety Code of Portable Air Tools (ANSI B186.1) et tout autre code et règlement de sécurité applicable.
- Pour la sécurité, un rendement supérieur et un maximum de durabilité des pièces, faites fonctionner cet outil à 90 lb/po2 6,2 bars de pression d'air maximale avec un tuyau d'air de 3/8 po de diamètre.
- Portez toujours des lunettes résistant aux impacts et une protection faciale quand vous utilisez ou entretenez cet outil.
- Portez toujours une protection des oreilles quand vous utilisez cet outil. Les bruits forts peuvent entraîner une perte permanente de l'ouïe. Utilisez la protection des oreilles recommandée par votre employeur ou le règlement de l'OSHA.
- Gardez l'outil en bon état de fonctionnement.
- Le personnel qui utilise ou entretient l'outil doit être physiquement capable de le manipuler compte tenu de sa grosseur, de son poids et de sa puissance.
- Les outils pneumatiques peuvent vibrer quand on les utilise. La vibration, les mouvements répétitifs ou les positions inconfortables pendant des périodes prolongées peuvent durs sur les mains et les bras. Arrêtez d'utiliser l'outil si vous vous sentez mal à l'aise, si vous sentez des fourmillements ou des douleurs. Consultez un médecin avant de d'utiliser l'outil de nouveau.
- L'air comprimé peut causer de graves blessures. Ne dirigez jamais l'air vers vous ou une autre personne. Coupez toujours l'arrivée d'air, le tuyau de pression d'air et détachez l'outil de l'arrivée d'air avant d'installer, de retirer ou de régler tout accessoire de cet outil ou avant de l'entretenir. Si vous ne le faites pas, vous risquez des blessures graves. Le fouettage des tuyaux peut causer de graves blessures. Vérifiez toujours que les tuyaux et les raccords ne sont pas endommagés, effilochés ou desserrés et remplacez immédiatement. N'utilisez pas de raccords rapides avec



- l'outil. Consultez les instructions pour corriger le montage.
- Placez l'outil sur le travail avant de le faire démarrer.
- Si vous glissez, trébuchez et/ou tombez quand vous utilisez des outils pneumatiques, vous risquez des blessures graves ou même la mort. Faites attention à la longueur du tuyau quand vous marchez ou travaillez sur la surface.
- Gardez une bonne posture équilibrée et stable pour le travail. Ne vous mettez pas dans une position instable quand vous utilisez l'outil.
- Prévoyez ce que vous allez faire et soyez conscients des changements soudains de mouvements durant le démarrage et le fonctionnement de tout outil.
- Ne portez pas l'outil par le tuyau. Protégez le tuyau contre les objets tranchants et la chaleur.
- L'arbre de l'outil continue de tourner brièvement quand la gâchette est lâchée. Évitez le contact direct avec les accessoires durant et après l'utilisation. Les gants réduisent le risque de coupures et de brûlures.
- Tenez-vous à l'écart de l'extrémité rotative de l'outil. Ne portez pas de bijoux ou de vêtements lâches. Attachez les cheveux longs. Le cuir chevelu risque d'être arraché si les cheveux ne sont pas gardés loin de l'outil et accessoires. Vous risquez d'être étranglé si votre collier n'est pas gardé à l'écart de l'outil et des accessoires.
- Les forets peuvent mordre soudainement dans la pièce causant ainsi une rotation de la pièce, ayant pour résultat des blessures aux épaules et/ou aux bras. Il peut y avoir assez d'effet de torsion pour causer une chute. Utilisez toujours des forets affûtés. Utilisez moins de pression à la fin de la percée.
- Ne lubrifiez pas les outils avec des produits inflammables ou volatils comme le kérosène, le carburant diesel ou le carburant aviation.
- Ne forcez pas l'outil au-delà de sa capacité nominale.
- N'enlevez pas les étiquettes. Remplacez les étiquettes endommagées.



## FONCTIONNEMENT

Localisez le centre du nouveau trou en utilisant un pointeau. Placer l'extrémité du foret dans le coup de pointeau. Tenez la perceuse à angle droit par rapport à la surface à percer et démarrez le moteur. Appliquez une pression constante. Ne pas appliquer une trop grande pression. Trop de pression peut entraîner le bris du foret et la surchauffe. Réduire la pression juste avant que le foret arrive à la fin de la percée. Lorsque le foret pénètre la surface à percer, il arrive que le foret bloque pendant que le mandrin tourne toujours. Il faut alors retirer le foret de la surface à percer pendant que le moteur tourne toujours et ensuite, mettre la perceuse hors tension. Si la perceuse bloque dans la surface à percer, relâcher la gâchette immédiatement. Débranchez la perceuse avant de retirer le foret et déterminer la cause du problème. Ne pas essayer de déloger

le foret en mettant l'outil en mode marche/arrêt.

Pour un mouvement vers l'avant, déplacez le levier MARCHE AVANT/ARRIÈRE vers le coté droit de la gâchette. Pour un mouvement vers l'arrière, bouger le levier MARCHE AVANT/ARRIÈRE du coté gauche de la gâchette. Un « F » est affiché sur le levier pour indiquer « marche avant » et « R » pour indiquer « marche arrière ».

# MT1885 Mini Perceuse Réversible à Air 1/4"

## CARACTÉRISTIQUES

- Une Perceuse Polyvalente compacte et légère.
- Elle est ergonomique et pourvue d'une poignée confortable et réversible et d'un moyen automatique de variation de vitesse.
- Le mandrin sans clés assure le changement facile des mèches.
- Le moyen amélioré de variation de vitesse assure complètement le contrôle de la languette (clavette).
- Elle est pourvue d'un échappement diffus au fond de la poignée.
- Une courte boîte de vitesse devant facilite les accès aux endroits étroits.
- Elle est pourvue d'un système de changement de vitesse complètement couvert.

## DÉBIT D'AIR

Les outils de cette classe fonctionnent sur une grande plage de pression d'air. Il est recommandé d'utiliser une pression de 90 lb/po<sup>2</sup> pour l'outil à vide. Une pression supérieure et de l'air malpropre réduiront la vie de l'outil parce que cela accélérera l'usure et peut créer des conditions dangereuses.

Les outils de cette catégorie fonctionnent dans une vaste gamme de pressions d'air. Il est recommandé que la pression d'air de ces outils soit de 90 PSI pendant qu'ils fonctionnent. Une pression plus élevée (plus de 90 psi ; 6,2 bars) augmente la performance au-delà de la capacité nominale de l'outil ce qui aura pour effet de diminuer la longévité de l'outil à cause de l'usure prématurée. De plus, cela pourrait causer des blessures.

Utilisez toujours de l'air propre et sec. La poussière, les fumées corrosives et/ou l'humidité dans la conduite d'air endommageront l'outil. Évacuer le réservoir d'air quotidiennement. Nettoyer le tamis de l'entrée d'air au moins une fois par semaine. La procédure de connexion recommandée peut être consultée sur la figure ci-dessus.

L'entrée d'air qui est utilisée pour connecter l'approvisionnement en air est d'un standard 1/4" NPT. La pression de fluide doit être augmentée pour compenser dans le cas des tuyaux d'air inhabituellement longs (plus de 8

mètres). Le diamètre minimum du tuyau doit être de 3/8" I.D. et les raccords doivent avoir la même dimension intérieure et être solidement fixés.

## DÉPANNAGE

D'autres facteurs à l'extérieur de l'outil peuvent causer une perte de puissance ou un fonctionnement irrégulier. Une puissance réduite du compresseur, une vidange excessive de la conduite d'air, l'humidité ou des restrictions dans les tuyaux d'air ou l'utilisation de raccords de tuyau de la mauvaise taille ou en mauvais état peut réduire l'arrivée d'air. Si les conditions extérieures sont correctes et que l'outil continue de mal fonctionner, débranchez l'outil du tuyau et apportez l'outil à votre centre d'entretien Matco autorisé le plus proche.

## LUBRIFICATION ET ENTRETIEN

Lubrifiez le moteur pneumatique chaque jour avec de l'huile à outil pneumatique. Si vous n'utilisez pas de burette à conduite d'air, injectez 1/2 oz d'huile dans l'outil. Vous pouvez injecter l'huile dans l'entrée d'air de l'outil ou dans le boyau par l'entremise du raccord le plus près de la source d'alimentation en air. Ensuite, faites fonctionner l'outil. Un excès d'huile réduira la puissance de l'outil.

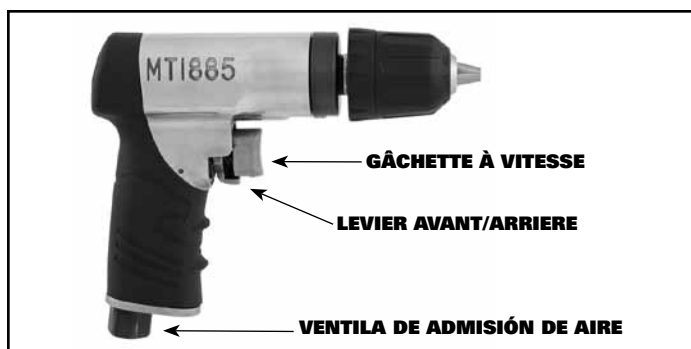
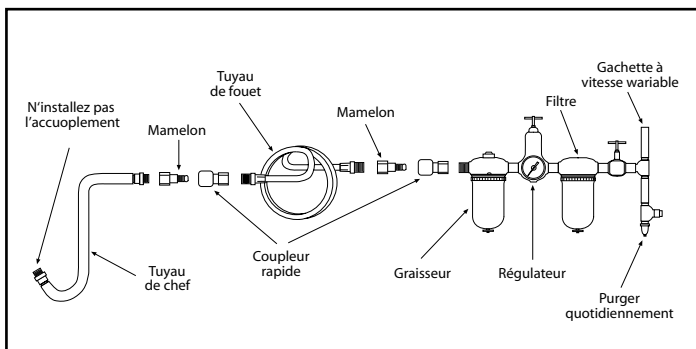

## GARANTIE

Matco garantit ses outils pneumatiques au consommateur pendant une période d'un an. Nous réparerons tout outil pneumatique de la série MT couvert par cette garantie qui présente un défaut de matériau ou de main-d'œuvre durant la période de garantie. Afin que votre outil puisse être réparé, retournez-le à n'importe quel centre de garantie autorisé Matco en prenant soin de payer préalablement les frais de transport. Joignez une copie de votre preuve d'achat et une brève description du problème. L'outil sera inspecté et si une ou plusieurs pièces présentent un défaut de matériel ou de main-d'œuvre, l'outil sera réparé gratuitement et retourné port payé.

Cette garantie vous donne des droits particuliers. Vous pouvez aussi avoir d'autres droits qui varient d'un état à l'autre.

Cette obligation est la seule responsabilité de Matco dans le cadre de cette garantie et Matco ne sera en aucun cas responsable de dommages connexes ou corrélatifs.

**NOTE:** Certains états ne permettent pas d'exclusion ou de limites pour les dommages connexes ou corrélatifs les limites ou exclusions indiquées ci-dessus ne s'appliquent peut-être pas dans votre cas.

### MATCO AIR COMMAND

Tool Repair SV  
1330 Commerce Dr.  
Stow, OH 44224  
(800) 433-7098

### DISCOUNT TOOL REPAIR

3433 Losee Rd. #1  
North Las Vegas, NV 89030  
(702) 657-6570

### PNEUTOOL PARTS & SERVICES CO., LTD

33 Haas Road  
Toronto  
ON M9W 3A1 Canada  
(416) 748-1200  
(888) 748-1201 (Toll-Free in Canada)

### DIVERSIFIED POWER INC.

90 Buttermill Avenue,  
Vaughan, Ontario  
L4K 3X7 Canada  
Tel: 905-760-9077  
Toll Free: 800-821-7975



**MT1885**

**1/4" REVERSIBLE MINI AIR DRILL  
MINI PERCEUSE RÉVERSIBLE À AIR 1/4 PO**

# 1" MINI 4 TALADRO NEUMÁTICO REVERSIBLE



- Instrucciones de Operación • Información de Advertencia
- Revisión de Refacciones

## SPECIFICATIONS

	MT1885
Capacidad Máx.....	1/4"
Tamaño de la rosca del huso.....	3/8" x 24
Potencia - Caballos.....	.026 H.P.
Velocidad libre.....	2800 RPM
Presión de aire recomendada.....	90 PSIG
Tamaño recomendado de manguera de aire.....	3/8" Diám. Int.
Consumo promedio de aire.....	4 CFM (28.5 SCFM)
Nivel de potencia acústica.....	100 dBA
Longitud.....	5.5"
Peso.....	1.4 Libras

### ⚠️ AVERTENCIA

- MÁXIMAS RPM DE 18,000
- PRESIÓN MÁXIMA DE AIRE: 90 PSIG, 6.2 BAR
- LAS RPM DEL ACCESORIO DEBEN EXCEDER LAS RPM DE LA HERRAMIENTA



LEER SIEMPRE LAS INSTRUCCIONES ANTES DE USAR LAS HERRAMIENTAS NEUMÁTICAS



USAR SIEMPRE ANTEOJOS PROTECTORES



USAR PROTECCIÓN PARA LOS OÍDOS



EVITAR EXPOSICIÓN PROLONGADA A LAS VIBRACIONES

## ⚠️ AVERTENCIA

El polvo creado por la lijación eléctrica, la aserradura, la trituración, la perforación y otras actividades de construcción contiene químicos conocidos como causantes de cáncer, defectos de nacimiento u otros daños a reproducción. Algunos ejemplos de dichos químicos son:

- El plomo proveniente de pintura con base de plomo,
- La silica cristalina de ladrillo y cemento y otros productos de mampostería, y
- El arsénico y el cromo de maderos químicamente tratados.

El riesgo de dichas exposiciones varía, dependiendo de la frecuencia con la cual usted realice este tipo de trabajo. Para reducir su exposición a dichos químicos: trabaje en una área bien ventilada y con equipo de seguridad aprobado, tales como las máscaras anti-polvo, los que son específicamente diseñados para filtrar las partículas microscópicas.

Copyright Professional Tool Products, 2006  
Todos los derechos reservados



# ! AVERTENCIA

## EL INCUMPLIMIENTO DE OBSERVAR ESTAS ADVERTENCIAS PUEDEN RESULTAR EN ALGUNA LESIÓN



**ESTE MANUAL DE INSTRUCCIONES CONTIENE INFORMACIÓN IMPORTANTE DE SEGURIDAD. LEA CUIDADOSAMENTE ESTE MANUAL INSTRUCTIVO Y COMPRENDA TODA INFORMACIÓN ANTES DE OPERAR ESTA HERRAMIENTA.**

- Opere, inspeccione y mantenga siempre esta herramienta de acuerdo con el Código de Seguridad del Instituto Americano de Estándares Nacionales para las Herramientas Portátiles Neumáticas (ANSI B186.1) y cualquier otro código o regulación aplicables.
- Por seguridad, desempeño superior y durabilidad máxima de las refacciones, opere esta herramienta a la máxima presión de aire al 90 psig 6.2 barg. con una manguera de alimentación de aire de 3/8" en diámetro.



- Al operar o al realizar el mantenimiento de esta herramienta, lleve siempre la protección de ojos y cara resistentes al impacto.



- Al usar esta herramienta, lleve siempre protección para los oídos. Los altos niveles de ruido pueden ocasionar la pérdida permanente del oído. Use protección para los oídos según lo recomendado por su empleador o regulación OSHA.

- Mantenga esta herramienta en condición eficiente de operación.

- Los operadores y personal de mantenimiento deben poder físicamente manejar el volumen, peso y potencia de esta herramienta.



- Las herramientas neumáticas pueden vibrar con su uso. Las vibraciones, movimientos repetitivos o posiciones incómodas durante períodos extendidos de tiempo pueden ser dañinos para sus manos y brazos. Suspnda el uso de la herramienta si experimente molestias, estremecimiento o dolor. Antes de continuar usándola, solicite el consejo médico.



- El aire bajo presión puede ocasionar alguna herida severa. Nunca dirija el aire hacia usted ni a otros. Apague siempre la alimentación de aire, vacíe la manguera de toda presión de aire y separe la herramienta de la alimentación de aire antes de instalar, quitar o ajustar cualquier accesorio de esta herramienta, o antes de realizar cualquier mantenimiento de esta herramienta. La falla en hacerlo podría resultar en alguna lesión. Las mangueras de látigo pueden ocasionar alguna herida seria. Revise siempre las mangueras y herrajes por daños, deshilachas o solturas, y repóngalos inmediatamente. No use en la herramienta los acoplamientos de rápida separación. Vea las instrucciones por la instalación correcta.



- Coloque la herramienta sobre el trabajo antes de arrancar la herramienta.
- Resbalarse, tropezarse y/o caerse durante la operación de herramientas neumáticas puede ser una causa mayor de lesión seria o la muerte. Sea consciente de la manguera excedente, dejada por la superficie para caminar o trabajar.



- Mantenga balanceada y firme la postura corporal de trabajo. No se extra limite al operar esta herramienta.
- Anticipe y sea alerta por cambios repentinos de movimiento durante el arranque inicial y operación de cualquier herramienta neumática.



- No lleve la herramienta por la manguera. Proteja la manguera de objetos afilados y del calor.

- El eje de la herramienta puede seguir rotando brevemente después de que se libere la válvula reguladora. Evite el contacto directo con los accesorios durante y después del uso. Los guantes reducirán el riesgo de alguna cortada o quemadura.

- Manténgase lejos del extremo rotador de la herramienta. No lleve puesto ni joyería ni ropa suelta. Fije el pelo largo. Se puede arrancar el cabello si no se lo mantenga a distancia de la herramienta y accesorios. Mantenga a distancia de la herramienta y de los accesorios los accesorios del cuello para evitar el ahogamiento.

- Las brocas del taladro pueden atarse repentinamente y causar la rotación de la pieza de trabajo o de la herramienta, así ocasionando lesiones en los brazos y/o en los hombros. Se genera suficiente torsión para ocasionar caídas. Siempre use brocas afiladas. Use menos presión al momento de alcanzar la penetración completa de la pieza.

- No lubrique las herramientas con soluciones inflamables ni volátiles, tales como el queroseno, el gasóleo ni el combustible para aviones.

- No fuerce las herramientas más allá de su capacidad nominal.

- No quite ninguna etiqueta. Reponga las etiquetas dañadas.

## OPERACIÓN

Al usar un punzón central, localice el centro del agujero nuevo. Coloque la punta de la broca del taladro en el trazo del punzón. Sostenga el taladro uniformemente contra el trabajo y prenda el motor. Aplique presión firme y uniforme. No fuerce la herramienta. Demasiada presión puede ocasionar la rotura de la broca o el sobrecalentado de ella. Demasiada poca presión prohibirá los recortes de la broca y ocasionará el sobrecalentado de ésta. Reduzca la presión justo antes de que la broca alcance la penetración completa de la pieza de trabajo. Cuando la broca haya penetrado la pieza del trabajo y esté girándose libremente, levante el taladro de la pieza mientras esté encendido el motor, luego apáguelo. Si el taladro se atasca en la pieza de trabajo, libere inmediatamente la válvula estranguladora. Desconecte el taladro antes de sacar la broca y antes de determinar la causa del problema. No haga ningún intento

de liberar la broca con el arranque y la parada del motor.

Para la operación HACIA ADELANTE, cambie la palanca ADELANTE/REVERSA hasta la posición del lado derecho del disparador. Para REVERSA, cambie la palanca ADELANTE/REVERSA hasta la posición del lado izquierdo del disparador. La palanca está marcada con una "F" para ADELANTE ("FORWARD" en inglés) y con una "R" para REVERSA.

# MT1885 Mini-Taladro Neumático 1/4"

## CARACTERÍSTICAS

- El taladro de uso general es compacto y ligero.
- Cómodo agarre ergonómico con disparador reversible de velocidad variable.
- El mandril sin llave 1/4" facilita el cambio de las brocas.
- Un disparador de velocidad variable actualizado brinda un control pleno del dispositivo
- Escape difuso de mango inferior.
- Caja de engranaje delantera corta para el fácil acceso en las áreas confinadas.
- Sistema de engranaje completamente enjaulado.

## ALIMENTACIÓN DE AIRE

Las herramientas de esta categoría operan dentro de un rango amplio de presión de aire. Al trabajar libremente, se recomienda que la presión de aire de estas herramientas mida a un 90 PSI en la herramienta. Una alta presión (arriba de 90 psig; 6.2 bar) aumentará el desempeño más allá de la capacidad nominal de la herramienta y la cual disminuirá la vida de la herramienta debido al desgaste aumentado y podría ocasionar alguna lesión.

Cualquier agua en la línea de aire dañará la herramienta. Drene diariamente el tanque de aire. Limpie al menos semanalmente la malla de filtración de la ventila de admisión de aire. El procedimiento recomendado de conexión se puede revisar en la Figura 1.

La ventila de admisión de aire empleada para la conexión de abastecimiento de aire, cuenta con la Rosca Estándar Americana NPT 1/4".

La presión de línea debe ser aumentada para compensar por mangueras excepcionalmente largas (más de 25 pies). El diámetro mínimo de manguera debe ser de 3/8" Diám. Int. y los herrajes deben tener la misma dimensión interior.

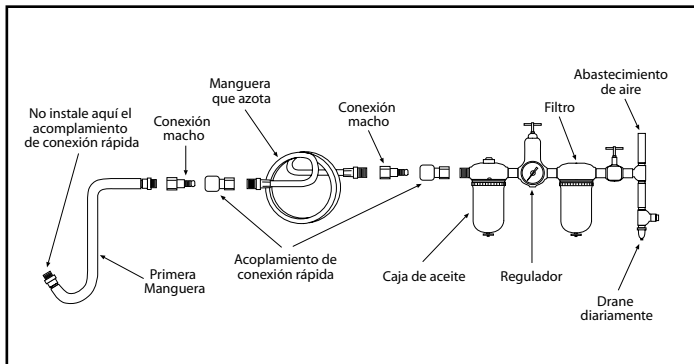

cuadro 1

## DIAGNÓSTICO DE AVERÍAS

Otros factores independientes de la herramienta pueden ocasionar la pérdida de potencia o alguna acción errática. Las emisiones reducidas de la salida del compresor, el drenaje excesivo en la línea de aire, la humedad o las restricciones en las pipas de aire o el uso de conexiones de manguera de tamaño inadecuado, o pobres condiciones, pueden disminuir el suministro de aire.

Si las condiciones exteriores son adecuadas, y la herramienta aún funciona de forma errática, desconecte la herramienta de la manguera y lleve la herramienta al centro de servicio autorizado Matco más cercano a usted.

## LUBRICACIÓN & MANTENIMIENTO

Lubrique diariamente la herramienta con algún aceite de buena calificación para herramientas neumáticas. Si no se use algún aceite de aerolínea, corra una cucharada de aceite por la herramienta. Se puede lanzar un chorro de aceite por la ventila de admisión de aire de la herramienta, Figura 2, o por la manguera en la conexión más cercana al abastecimiento de aire, luego marche la herramienta. Un aceite para la inhibición de la oxidación es adecuado para las herramientas neumáticas.



cuadro 2

## GARANTÍA

Matco ofrece al consumidor la garantía de sus herramientas neumáticas por un período de 1 año.

Reparemos cualquier herramienta neumática de la Serie MT, cubierta bajo esta garantía, la cual demuestra ser defectuosa en cuestión material o mano de obra durante el período de dicha garantía. Para que se repare su herramienta, devuelva la herramienta a cualquiera de los Centros de Garantía Autorizados de Matco alistados a continuación, con el flete prepagado. Incluye por favor una copia de su comprobación de compra y una breve descripción del problema. Se inspeccionará la herramienta y si cualquier pieza o piezas se encuentre(n) con algún defecto material o de mano de obra, se reparará la herramienta, libre de cargos, y ésta será devuelta a usted con flete prepagado.

Esta garantía le proporciona ciertos derechos. Usted puede tener también otros derechos los cuales varían de estado a estado.

La obligación anterior es la única responsabilidad de Matco bajo esta o cualquier garantía implicada y Matco no será, bajo ninguna circunstancia, responsable por los daños incidentales ni consecuenciales.

### MATCO AIR COMMAND

Tool Repair SV  
1330 Commerce Dr.  
Stow, OH 44224  
(800) 433-7098

### DISCOUNT TOOL REPAIR

3433 Losee Rd. #1  
North Las Vegas, NV 89030  
(702) 657-6570

### PNEUTOOL PARTS & SERVICES CO., LTD

33 Haas Road  
Toronto  
ON M9W 3A1 Canada  
(416) 748-1200  
(888) 748-1201 (Toll-Free in Canada)

### DIVERSIFIED POWER INC.

90 Buttermill Avenue,  
Vaughan, Ontario  
L4K 3X7 Canada  
Tel: 905-760-9077  
Toll Free: 800-821-7975