



**MT2466A**

**PULIDORA DE CHORRO DE ARENA DE METAL  
SABLEUSE À MÉTAL  
METAL BLASTER**

- Operating Instructions
- Warning Information
- Parts Breakdown



**SPECIFICATIONS**

	<b>MT2466A</b>
Max Free Speed.....	4,000 RPM
Air Inlet.....	1/4" NPT
Avg. Air Consumption.....	3.5 CFM
Sound Pressure Level.....	86 dBA
Recommended Air Pressure.....	90 psig
Air Hose Size.....	3/8" ID
Length.....	11.2"
Weight.....	2.7 LBS.
Wire Belt Width.....	23mm
Wire Diameter (+/-).....	0.70 + - 0.015mm
Wire Material.....	Alloy Steel

**! WARNING**



**RATED RPM OF THE ACCESSORY USED MUST EXCEED THE MAXIMUM TOOL RPM SHOWN**



**ALWAYS READ INSTRUCTIONS BEFORE USING POWER TOOLS**



**ALWAYS WEAR SAFETY GOGGLES**



**ALWAYS WEAR HEARING PROTECTION**



**ALWAYS WEAR BREATHING APPARATUS**



**AVOID PROLONGED EXPOSURE TO VIBRATION**

**! WARNING**

**Some dust created by power sanding, sawing, grinding, drilling, and other construction activities contains chemicals known to cause cancer, birth defects or other reproductive harm. Some examples of these chemicals are:**

- lead from lead-based paints,
- crystalline silica from bricks and cement and other masonry products, and
- arsenic and chromium from chemically-treated lumber.

**Your risk from these exposures varies, depending on how often you do this type of work. To reduce your exposure to these chemicals: work in a well ventilated area, and work with approved safety equipment, such as those dust masks that are specially designed to filter out microscopic particles.**

# ! WARNING

## FAILURE TO OBSERVE THESE WARNINGS COULD RESULT IN INJURY

**THIS INSTRUCTION MANUAL CONTAINS IMPORTANT SAFETY INFORMATION.**

**READ THIS INSTRUCTION MANUAL CAREFULLY AND UNDERSTAND ALL INFORMATION BEFORE OPERATING THIS TOOL.**

It is the responsibility of the owner to make sure all personnel read this manual prior to using the tool. It is also the responsibility of the device owner to keep this manual intact and in a convenient location for all to see and read. If the manual or product labels are lost or not legible, contact Matco Tools for replacements. If the operator is not fluent in English, the product and safety instructions shall be read and discussed with the operator in the operator's native language by the purchaser/owner or his designee, making sure that the operator comprehends its contents.

- Always operate, inspect and maintain this tool in accordance with American National Standards Institute Safety Code of Portable Air Tools (ANSI B186.1) and any other applicable safety codes and regulations.
- For safety, top performance and maximum durability of parts, operate this tool at 90 psig; 6.2 bar max air pressure with 3/8" diameter air supply hose.
- Always wear impact-resistant eye and face protection when operating or performing maintenance on this tool, users and bystanders.
- Always wear hearing protection when using this tool. High sound levels can cause permanent hearing loss. Use hearing protection as recommended by your employer or OSHA regulation, users and bystanders.
- Always wear breathing apparatus (users and bystanders).
- To reduce exposure to polishing debris, work in a well ventilated area with proper personal protection equipment.
- Keep the tool in efficient operating condition.
- Operators and maintenance personnel must be physically able to handle the bulk, weight and power of this tool.
- Air powered tools can vibrate in use. Vibration, repetitive motions or uncomfortable positions over extended periods of time may be harmful to your hands and arms. Discontinue use of tool if discomfort, tingling feeling or pain occurs. Seek medical advice before resuming use.
- Air under pressure can cause severe injury. Never direct air at yourself or others. Always turn off the air supply, drain hose of air pressure and detach tool from air supply before installing, removing or adjusting any accessory on this tool, or before performing any maintenance on this tool. Failure to do so could result in injury. Whip hoses can cause serious injury. Always check for damaged, frayed or loose hoses and fittings, and replace immediately. Do not use quick detach couplings at tool. See instructions for correct set-up.
- Slipping, tripping and/or falling while operating air tools can be a major cause of serious injury or death. Be aware of excess hose left on the walking or work surface.
- Keep body working stance balanced and firm. Do not overreach when operating the tool.



- Anticipate and be alert for sudden changes in motion during start up and operation of any power tool.
- Do not carry tool by the hose. Protect the hose from sharp objects and heat.
- Tool shaft may continue to rotate briefly after throttle is released. Avoid direct contact with accessories during and after use. Gloves will reduce the risk of cuts or burns.
- Keep away from rotating end of tool. Do not wear jewelry or loose clothing. Secure long hair. Scalping can occur if hair is not kept away from tool and accessories. Choking can occur if neckwear is not kept away from tool and accessories.
- Do not use accessories which are not specifically designed and recommended by the tool manufacturer.
- Never use standard grinding wheels, wire brushes or cutoff wheels with this tool.
- Correct wire belt and eraser mounting is necessary to prevent injury. Do not use wire belts or eraser wheels that have been broken or damaged in any way.
- Wheel hubs should be a free fit on the spindle to prevent stress at the mounting location. Use only hubs that come with the metal blaster for mounting wire belts and eraser wheels.
- Flat washers or other adapters may over stress the wheel hub. Always use factory recommended mounting hardware.
- Tighten the wheel hub on the spindle to prevent spin off when the tool is turned off and air supply disconnected.
- Use accessories recommended by Matco Tools.
- **RPM OF THE ACCESSORY MUST EXCEED TOOL RPM. Use accessories rated at 4,000 RPM or higher.**
- **Do not lock, tape or wire the "on/off" safety lever in the "on" position, as the lever must be free to return to the "off" position when released.**
- Do not lubricate tools with flammable or volatile liquids such as kerosene, diesel or jet fuel.
- Do not force tool beyond its rated capacity.
- Do not remove any labels. Replace damaged labels.
- This tool is not insulated against electric shock.
- Keep tool out of reach of children.
- Do not point or indulge in any horseplay with this tool.
- Note direction of rotation BEFORE operating this tool.
- This tool must not be used in explosive atmospheres.
- Do not use (or modify) the tool for any other purpose than that for which it was designed without consulting the manufacturer's authorized representative.
- Servicing and repairs should only be made by an authorized service center.
- Failure to heed these warnings may result in serious or fatal personal injury, property damage or both.
- This product may contain one or more chemicals known to the State of California to cause cancer and birth defects or other reproductive harm. *Wash hands thoroughly after handling.*



## OPERATION

Always turn off the air supply, drain hose of air pressure and detach tool from air supply before installing, removing or adjusting any part or accessory on this tool, or before performing any maintenance on this tool.

When using the metal blaster tool, be careful not to exert excessive force. Too much force could be hazardous if it causes the spindle to bend or break.

Excessive speed reduction indicates too much force being applied to the work surface. Apply moderate hand pressure to the tool and allow the accessories to do the work.

Avoid hazardous conditions by making sure the spindle screw is tightly secured in the spindle.

**NOTE: During operation, safety goggles should always be worn (users and bystanders).**

Do not use accessories which are not specifically designed and recommended by the tool manufacturer. Never use standard grinding wheels, wire brushes or cutoff wheels with this tool. Correct wire belt and eraser mounting is necessary to prevent injury. Do not use wire belts or eraser wheels that have been broken or damaged in any way. Wheel hubs should be a free fit on the spindle to prevent stress at the mounting location. Use only hubs that come with the metal blaster for mounting wire belts and eraser wheels. Flat washers or other adapters may over stress the wheel hub. Always use factory recommended mounting hardware. Tighten the wheel hub on the spindle to prevent spin off when the tool is turned off and air supply disconnected.

## Mounting Wheels

When using Eraser wheels, #53 adapter set must be used.

**ALWAYS** use specified wheels for this kit.

1. Loosen #52 spindle screw in center of wheel using supplied 3/16" hex wrench.
2. Unmount wheel and mount new wheel onto the spindle.
3. Tighten the spindle screw

# MT2466A METAL BLASTER

## FEATURES

- Ideal for removal of rust, paint, gaskets, adhesive residue, seam sealers and automotive coatings without heat
- Includes rubber eraser wheel for graphics and pinstripe removal
- Variable speed trigger for precise speed control

## AIR SUPPLY

Tools operate on a wide range of air pressures. It is recommended that air pressure measures 90 psig at the tool with the trigger fully depressed and no load applied to the tool. Higher pressure (over 90 psig; 6.2 bar) raises performance beyond the rated capacity of the tool, which will shorten tool life and could cause injury.

Always use clean, dry air. Dust, corrosive fumes and/or water in the air line will cause damage to the tool. Drain the water from air lines and compressor prior to running tool. Clean the air inlet filter screen weekly. The recommended hookup procedure can be viewed in the below figure.

The air inlet used for connecting air supply has standard 1/4" NPT. Line pressure should be increased to compensate for unusually long air hoses (over 25 feet). Minimum hose diameter should be 3/8" I.D. and fittings should have the same inside dimensions and be tightly secured.

### ⚠️WARNING

Ensure an accessible emergency shut off valve has been installed in the air supply line and make others aware of its location.

## TROUBLESHOOTING

Other factors outside the tool may cause loss of power or erratic action. Reduced compressor output, excessive drain on the

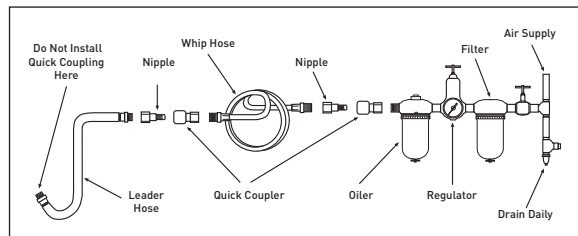

FIG. 1

air line, moisture or restrictions in air pipes or the use of hose connections of improper size or poor conditions may reduce air supply. Grit or gum deposits in the tool may cut power and may be corrected by cleaning the air strainer and flushing out the tool with gum solvent oil or an equal mixture of SAE #10 and kerosene. If outside conditions are in order, disconnect tool from hose and take tool to your nearest authorized service center.

## LUBRICATION AND MAINTENANCE

Lubricate the air motor daily with high quality air tool oil. If no air line oiler is used, run 1/2 oz. of oil through the tool. The oil can be squirted into the tool air inlet or into the hose at the nearest connection to the air supply, then run the tool. A rust inhibitive oil is acceptable for air tools.

### ⚠️WARNING

After an air tool has been lubricated, oil will discharge through the exhaust port during the first few seconds of operation. The exhaust port must be covered with a towel before applying air pressure to prevent serious injury.

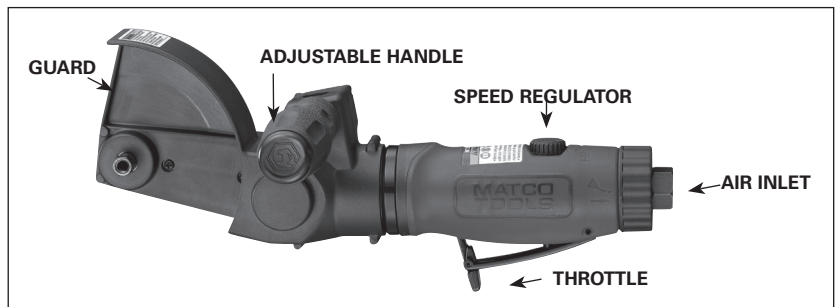

FIG. 2

## WARRANTY

Matco warrants this air tool for a period of 1 year to the consumer. We will repair any MT Series air tool covered under this warranty which proves to be defective in material or workmanship during the warranty period. In order to have your tool repaired, return the tool to any of the Matco Authorized Warranty Centers listed, freight prepaid. Please include a copy of your proof of purchase and a brief description of the problem. The tool will be inspected and if any part or parts are found to be defective in material or workmanship, the tool will be repaired free of charge and returned to you freight prepaid.

This warranty gives you specific rights. You may also have other rights which vary from state to state.

The foregoing obligation is Matco's sole liability under this or any implied warranty and under no circumstances shall Matco be liable for any incidental or consequential damages.

**Note:** Some states do not allow the exclusion or limitation of incidental or consequential damages so the above limitation or exclusion may not apply to you.

**NATIONAL MACHINE GROUP  
AIR TOOL REPAIR CENTER**  
1330 Commerce Dr.  
Stow, OH 44224  
(330) 688-6494

**NATIONAL MACHINE GROUP  
AIR TOOL REPAIR CENTER**  
2223 S. Wilson Street  
Tempe, AZ 85282  
(480) 966-1097

**HT PNEUMATIC REBUILDERS**  
22 Goodmark Place Unit #8  
Toronto, ON M9w 6R2  
(416) 213-0172

# MT2466A METAL BLASTER

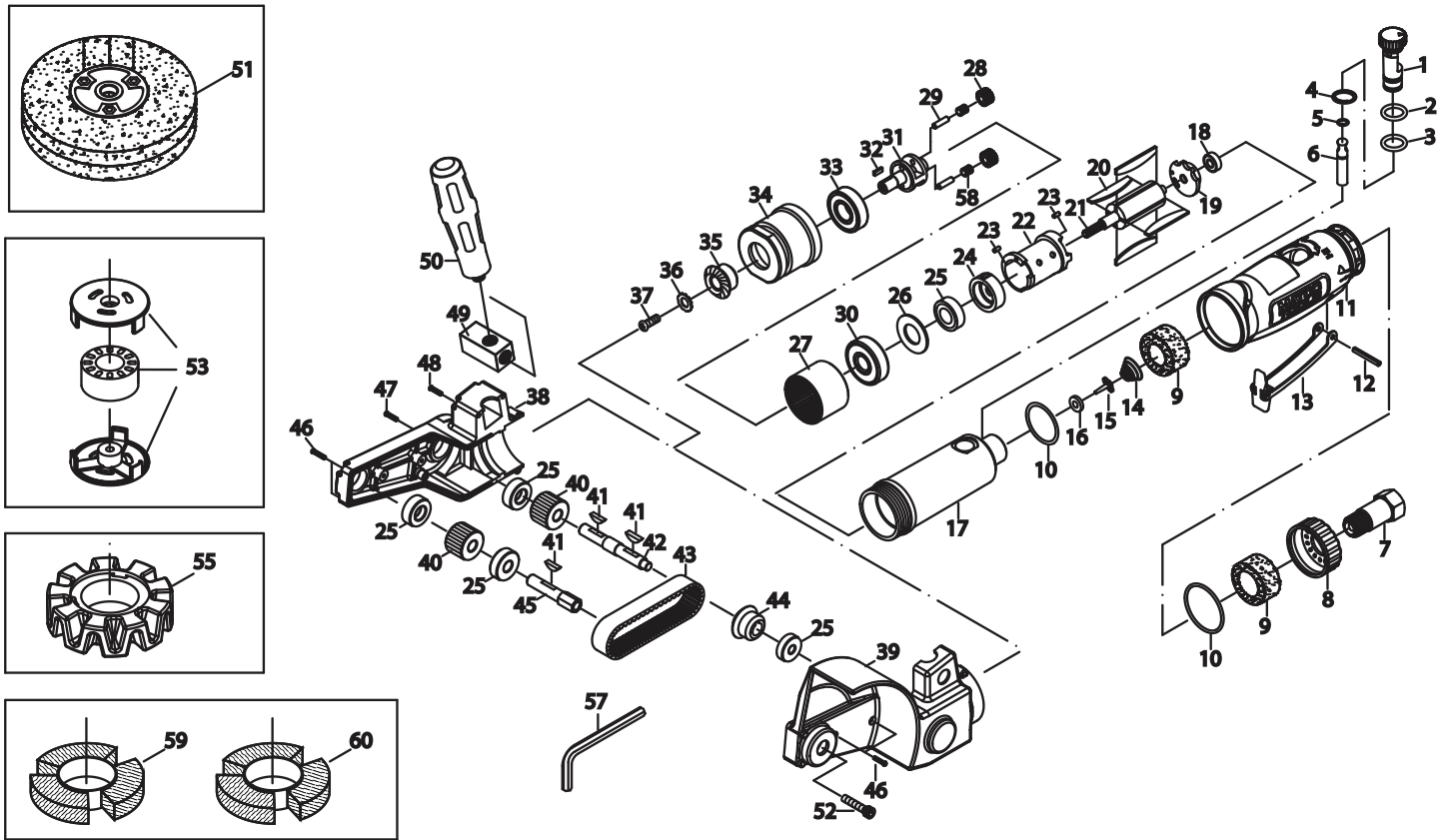

ITEM	PART NO.	DESCRIPTION	QTY.
1	RS288701	Regulator	1
2	RS288302	O-Ring (P10)	1
3	RS288303	O-Ring (P9)	1
4	RS288304	Snap Ring (ISTW12)	1
5	RS246605	O-Ring (3.5 x 1.4)	1
6	RS246606	Valve Stem	1
7	RS288307	Inlet Bushing	1
8	RS246608	Exhaust Sleeve	1
9	RS288309	Silencer	2
10	RS288310	O-Ring (S34)	2
11	RS287711A	Protecting Rubber (3x25L)	1
12	RS288312	Lever Pin (3 x 5L)	1
13	RS288313	Lever	1
14	RS288314	Spring	1
15	RS288315	Valve	1
16	RS288316	Washer (13.8 x 6 x 1.6L)	1
17	RS288317	Housing	1
18	RS30516	Bearing (696ZZ)	1
19	RS288319	Rear Plate	1
20	RS288320	Rotor Blade	4
21	RS165021	Rotor (9T)	1
22	RS288322	Cylinder	1
23	RS288323	Pin (2.5 x 6L)	2
24	RS31523	Front Plate	1
25	RS30524	Bearing (608ZZ)	5
26	RS165026	Washer	1
27	RS246627	Gear Link (41T)	1
28	RS165029	Idler Gear (16T)	2
29	RS165030	Idler Gear Pin	2
30	RS227B25	Bearing (6001ZZ)	1
31	RS103931	Gear Plate	1
32	RS103932	Sliding Key	1

ITEM	PART NO.	DESCRIPTION	QTY.
33	RS29120	Bearing (6200ZZ)	1
34	RS103934	Clamp Nut	1
35	RS103935	Bevel Gear	1
36	RS103936	Washer	1
37	RS103937	Screw	1
38	RS246638	Plastic Housing (R)	1
39	RS246639	Plastic Housing (L)	1
40	RS103940	Toothed Pulley	2
41	RS316026	Key (3 x 13)	3
42	RS103942	Belt Drive Shaft	1
43	RS103943	Toothed Belt	1
44	RS103944	Bevel Gear (20T)	1
45	RS103945	Belt Drive Shaft	1
46	RS103946	Screw (M3 x 18L)	7
47	RS246647	Screw (M3 x 42.5L)	2
48	RS246648	Screw (M3 x 30L)	3
49	RS246649	Nut	1
50	RS165037	Handle (12.5L)	1
52	RS246652	Spindle Screw (1/4" x 28UNF x 1")	1
57	RS103958	Hex Wrench (3/16")	1
58	RS103929	Needle Bearing	2

### ITEMS INCLUDED IN KIT MT2466AK:

51	MT2466-3	Stripping Wheel	1
53	RSMT2466-1	Eraser Adapter Set	1
55	MT2466-2	Eraser Wheel	1
59	*	Fine Wire Wheel	1
60	**	Coarse Wire Wheel	1

### REPLACEMENTS AVAILABLE AS:

*	MT2466-4	Fine Wire Wheel	2 pc. set
**	MT2466-5	Coarse Wire Wheel	2 pc. set



**MT2466A**

# PULIDORA DE CHORRO DE ARENA DE METAL **METAL BLASTER**

- Instrucciones de Operación
- Información de Advertencia
- Revisión de Refacciones



## ESPECIFICACIONES

	MT2466A
Velocidad Libre Máxima.....	4,000 RPM
Admisión de Aire.....	1/4" NPT
Consumo Promedio de Aire.....	3.5 CFM
Nivel de Sonorización .....	86 dBA
Presión Recomendada de Aire .....	90 psig
Tamaño Mínimo de Manguera de Aire.....	3/8" ID
Longitud .....	11.2"
Peso Neto .....	2.7 LBS.
Alambre Ancho de la banda.....	23mm
Diámetro del alambre (+-).....	0.70 + - 0.015mm
Material de alambre .....	Acero aleado

### ⚠ ADVERTENCIA



**LAS RPM DEL ACCESORIO DEBEN EXCEDER LAS RPM DE LA HERRAMIENTA**



**LEER SIEMPRE LAS INSTRUCCIONES ANTES DE USAR LAS HERRAMIENTAS NEUMÁTICAS**



**USAR SIEMPRE ANTEOJOS PROTECTORES**



**USAR PROTECCIÓN PARA LOS OÍDOS**



**SIEMPRE LLEVE PUESTO UN DISPOSITIVO DE RESPIRACIÓN**



**EVITAR EXPOSICIÓN PROLONGADA A LAS VIBRACIONES**

### ⚠ ADVERTENCIA

**El polvo creado por la lijación eléctrica, la aserradura, la trituración, la perforación y otras actividades de construcción contiene químicos conocidos como causantes de cáncer, defectos de nacimiento u otros daños a reproducción. Algunos ejemplos de dichos químicos son:**

- El plomo proveniente de pintura con base de plomo,
- La silica cristalina de ladrillo y cemento y otros productos de mampostería, y
- El arsénico y el cromo de maderos químicamente tratados.

**El riesgo de dichas exposiciones varía, dependiendo de la frecuencia con la cual usted realice este tipo de trabajo. Para reducir su exposición a dichos químicos: trabaje en una área bien ventilada y con equipo de seguridad aprobado, tales como los máscaras anti-polvo, los que son específicamente diseñados para filtrar las partículas microscópicas.**

# MT2466A PULIDORA DE CHORRO DE ARENA DE METAL

## ⚠ ADVERTENCIA

### EL INCUMPLIMIENTO DE OBSERVAR ESTAS ADVERTENCIAS PUEDEN RESULTAR EN ALGUNA LESIÓN



**ESTE MANUAL DE INSTRUCCIONES CONTIENE INFORMACIÓN IMPORTANTE DE SEGURIDAD. LEA CUIDADOSAMENTE ESTE MANUAL INSTRUCTIVO Y COMPRENDA TODA INFORMACIÓN ANTES DE OPERAR ESTA HERRAMIENTA.**

Lea y comprenda todas las instrucciones. Hacer caso omiso al seguir todas las instrucciones alistadas a continuación podría ocasionar el choque eléctrico, incendio, explosiones y/o lesiones personales serias. Es la responsabilidad del propietario asegurarse que todo el personal lea este manual previo al uso de este dispositivo. También es la responsabilidad del propietario del dispositivo mantener intacto este manual y en un lugar conveniente para que todos lo lean y vean. Si el manual o las etiquetas se hayan perdido o no sean legibles, comuníquese con Matco Tools por algunos repuestos. Si el operador no domina el idioma inglés, las instrucciones del producto y de seguridad le serán leídas y discutidas con el operador en el idioma materno del operador por parte del comprador/propietario o su designado, asegurándose que el operador comprenda el contenido.

- Opere, inspeccione y mantenga siempre esta herramienta de acuerdo con el Código de Seguridad del Instituto Americano de Estándares Nacionales para las Herramientas Portátiles Neumáticas (ANSI B186.1) y cualquier otro código o regulación aplicables.



- Por seguridad, desempeño superior y durabilidad máxima de las refacciones, opere esta herramienta a la máxima presión de aire al 90 psig; 6.2 barg. con una manguera de alimentación de aire de 3/8" en diámetro.



- Al operar o al realizar el mantenimiento de esta herramienta, lleve siempre la protección de ojos y cara resistentes al impacto.



- Al usar esta herramienta, lleve siempre protección para los oídos. Los altos niveles de ruido pueden ocasionar la pérdida permanente del oído. Use protección para los oídos según lo recomendado por su empleador o regulación OSHA (usuarios y espectadores).



- Siempre lleve puesto un dispositivo de respiración (usuarios y espectadores).

- Para reducir la exposición a pulir escombros, trabajen en un pozo área ventilada con protección personal adecuado equipo.



- Mantenga esta herramienta en condición eficiente de operación.

- Los operadores y personal de mantenimiento deben poder físicamente manejar el volumen, peso y potencia de esta herramienta.

- Las herramientas neumáticas pueden vibrar con su uso. Las vibraciones, movimientos repetitivos o posiciones incómodas durante períodos extendidos de tiempo pueden ser dañinos para sus manos y brazos. Suspnda el uso de la herramienta si experimente molestias, estremecimiento o dolor. Antes de continuar usándola, solicite el consejo médico.



- El aire bajo presión puede ocasionar alguna herida severa. Nunca dirija el aire hacia usted ni a otros. Apague siempre la alimentación de aire, vacíe la manguera de toda presión de aire y separe la herramienta de la alimentación de aire antes de instalar, quitar o ajustar cualquier accesorio de esta herramienta, o antes de realizar cualquier mantenimiento de esta herramienta. La falla en hacerlo podría resultar en alguna lesión. Las mangueras de látigo pueden ocasionar alguna herida seria. Revise siempre las mangueras y herrajes por daños, deshilachas o soldaduras, y repóngalos inmediatamente. No use en la herramienta los acoplamientos de rápida separación. Vea las instrucciones por la instalación correcta.



- Resbalarse, tropezarse y/o caerse durante la operación de herramientas neumáticas puede ser una causa mayor de lesión seria o la muerte. Sea consciente de la manguera excedente, dejada por la superficie para caminar o trabajar.



- Mantenga balanceada y firme la postura corporal de trabajo. No se extra limite al operar esta herramienta.

- Anticipe y sea alerta por cambios repentinos de movimiento durante el arranque inicial y operación de cualquier herramienta



neumática.

- No lleve la herramienta por la manguera. Proteja la manguera de objetos afilados y del calor.

- El eje de la herramienta puede seguir rotando brevemente después de que se libere la válvula reguladora. Evite el contacto directo con los accesorios durante y después del uso. Los guantes reducirán el riesgo de alguna cortada o quemadura.



- Manténgase lejos del extremo rotador de la herramienta. No lleve puesto ni joyería ni ropa suelta. Fije el pelo largo. Se puede arrancar el cabello si no se lo mantenga a distancia de la herramienta y accesorios. Mantenga a distancia de la herramienta y de los accesorios los accesorios del cuello para evitar el ahogamiento.

- No use complementos los que cuales no están específicamente diseñados y recomendados por el fabricante de la herramienta

- Nunca use ruedas de amolar, cepillos de alambre, ruedas de corte ni brocas de taladro estándares con esta herramienta.

- Es necesario la corrección de la correa de alambre y el montaje de borrado con el fin de prevenir lesiones. No use correas de alambre ni ruedas de borrado los que están rotos o dañados de ninguna forma.

- Las mazas de rueda deberán caber libremente en el eje con el fin de prevenir tensión en la ubicación de montaje. Use sólo las mazas las que vienen con la pulidora de chorro de arena con el fin de montar las correas de alambre y las ruedas de borrado.

- Las arandelas planas u otros adaptadores podrían ocasionar una sobre tensión en la maza de la rueda. Siempre use ferretería de montaje recomendada por la fábrica.

- Apriete la maza de la rueda en el eje con el fin de prevenir la salida giratoria de la herramienta al momento de apagar la herramienta y desconectar el suministro de aire.

- Use los accesorios recomendados por Matco Tools.



- **LAS RPM DEL COMPLEMENTO DEBERÁN EXCEDER LAS RPM DE LA HERRAMIENTA. Use accesorios clasificados a unas 4,000 RPM o mayores.**

- **No bloquee, ni use cinta ni alambre para bloquear la palanca de seguridad de "encendido/apagado" en la posición de encendido ["on"], ya que la palanca deberá estar libre para volverse a la posición de "apagado" ("off") cuando ésta sea liberada.**



- No lubrique las herramientas con soluciones inflamables ni volátiles, tales como el queroseno, el gasóleo ni el combustible para aviones.



- No fuerce las herramientas más allá de su capacidad nominal.

- No quite ninguna etiqueta. Reponga las etiquetas dañadas.

- Esta herramienta no está aislada contra el choque eléctrico.

- Mantenga la herramienta fuera del alcance de los niños.

- No apunte con ni se enrede en juegos bruscos con esta herramienta.



- Vérifier le sens de rotation AVANT d'utiliser et outil.

- Esta herramienta no debe usarse en ambientes explosivos.

- No use (ni altere) la herramienta para ningún uso excepto el para el cual fue diseñada, sin consultar al representante autorizado del fabricante.

- Las reparaciones y mantenimiento deben realizarse únicamente por parte de un centro de servicio autorizado.

- Hacer caso omiso a estas advertencias podría ocasionar lesiones personales serias o fatales, daños a la propiedad o ambos.

- Este producto contiene sustancias químicas consideradas por el Estado de California como causantes de cáncer, de malformaciones congénitas u otros daños en el sistema reproductivo. *Lávese bien las manos después de manipular el producto.*

## LA OPERACIÓN

Siempre apague el suministro de aire, vacíe la manguera de su presión de aire y desconecte la herramienta del suministro de aire antes de instalar, extraer o ajustar cualquier parte de accesorio en esta herramienta o antes de realizar cualquier servicio a esta herramienta.

Al momento de usar la herramienta de pulido de metal, tenga cuidado de no ejercer una fuerza excesiva. Una presión excesiva podría ocasionar un peligro si se llegara a ocasionar la rotura o dobladura del eje.

Una reducción excesiva de velocidad es una indicación de la aplicación de una fuerza excesiva sobre la superficie de trabajo.

Aplique una presión manual moderada a la herramienta y deje que los accesorios realicen el trabajo.

Evite condiciones peligrosas al asegurarse que el tornillo del eje esté sujetado apretadamente en el eje.

**NOTA: Durante la operación, los goggles de seguridad deberán llevarse puesto para guardar contra las astillas o corrosión voladoras (usuarios y espectadores).**

No use complementos los que no están específicamente diseñados y recomendados por el fabricante de la herramienta. Nunca use ruedas de amolar, cepi los de alambre ni ruedas de corte estándares con esta herramienta. Es necesario el montaje correcto de la correa de alambre y del borrador para prevenir lesiones. No use correas de alambre ni ruedas de borrado los que hayan sido rotos o dañados de ninguna forma. Los cubos de rueda deberán caber libremente en el eje para prevenir la sobrecarga en la ubicación de montaje. Use sólo cubos lo que vienen con la pulidora de chorro de arena de metal para el montaje de correas de alambre y ruedas de borrado. Las arandelas planas u otros adaptadores podrían sobrecargar el cubo de rueda. Siempre use ferretería de montaje recomendada por la fábrica. Apriete el cubo de rueda en el eje con el fin de prevenir piezas volantes al momento de apagar la herramienta y apagar el suministro de aire.

### Ruedas de montaje

Al momento de usar las ruedas de borrado, se deberá usar el juego de adaptadores #53.

SIEMPRE use ruedas especificadas para este juego.

1. Afloje el tornillo de huso # 52 en el centro de la rueda usando la llave hexagonal 3/16" provista.
2. Desmonte la rueda y monte la rueda nueva sobre el eje.
3. Apriete el tornillo de eje.



# MT2466A PULIDORA DE CHORRO DE ARENA DE METAL

## CARACTERÍSTICAS

- Ideal para la extracción sin calor del óxido, pintura, juntas, residuos adhesivos, selladores de juntas y capas automotrices
- Incluye una rueda borradora de hule para la extracción de gráficas y rayas
- Disparador de velocidad variable para el control preciso de velocidad

## ALIMENTACIÓN DE AIRE

Las herramientas de esta categoría operan dentro de un rango amplio de presión de aire. Al trabajar libremente, se recomienda que la presión de aire de estas herramientas mida a un 90 psig en la herramienta. La presión alta y el aire sucio disminuirán la vida de la herramienta debido al desgaste más rápido, y pueden crear condiciones peligrosas.

Siempre use aire limpio y seco. El polvo, los vapores corrosivos y/o el agua en la tubería de aire dañarán la herramienta. Vacíe el agua de las líneas de aire y del compresor antes de dejar funcionar la herramienta. Limpie el filtro de la entrada de aire semanalmente. El procedimiento de conexión recomendado se puede consultar en la FIG. 1.

La ventila de admisión de aire (Figura 2), empleada para la conexión de abastecimiento de aire, cuenta con la Rosca Estándar Americana NPT 1/4". La presión de línea debe ser aumentada para compensar por mangueras excepcionalmente largas (más de 25 pies). El diámetro mínimo de manguera debe ser de 3/8" Diám. Int. y los herrajes deben tener la misma dimensión interior.

Apague siempre el suministro de aire, vacíe la manguera de su presión de aire y desconecte la herramienta del suministro de aire antes de instalar, extraer o ajustar cualquier accesorio complementario en esta herramienta o antes de realizar cualquier servicio a la herramienta.

**Asegúrese que se haya instalado una válvula accesible de apagado por emergencia en la línea de suministro de aire e informe a otros de su ubicación.**

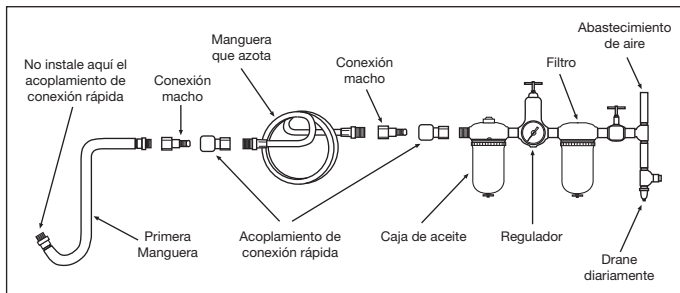

FIG. 1



FIG. 2

## GARANTÍA

Matco garantiza esta herramienta neumática por un periodo de un año para el consumidor. Reparemos cualquier herramienta neumática de la Serie MT, cubierta bajo esta garantía, la cual demuestra ser defectuosa en cuestión material o mano de obra durante el período de dicha garantía. Para que se repare su herramienta, devuelva la herramienta a cualquiera de los Centros de Garantía Autorizados de Matco alistados a continuación, con el flete prepago. Incluye por favor una copia de su comprobación de compra y una breve descripción del problema. Se inspeccionará la herramienta y si cualquier pieza o piezas se encuentre(n) con algún defecto material o de mano de obra, se reparará la herramienta, libre de cargos, y ésta será devuelta a usted con flete prepago.

Esta garantía le proporciona ciertos derechos. Usted puede tener también otros derechos los cuales varían de estado a estado.

La obligación anterior es la única responsabilidad de Matco bajo esta o cualquier garantía implicada y Matco no será, bajo ninguna circunstancia, responsable por los daños incidentales ni consecuentes.

## DIAGNÓSTICO DE AVERÍAS

Puede haber otros factores ajenos a la herramienta que sean causa de pérdida de corriente o acción errática. La potencia reducida de salida del compresor, el drenaje excesivo en la tubería de aire, humedad o restricciones en las cañerías de aire o el uso de conexiones de manguera de tamaño inadecuado o en malas condiciones puede reducir el suministro de aire. Depósitos de arenilla o goma en la herramienta pueden cortar la potencia y pueden corregirse limpiando el aspirador de aire y limpiando a chorro la herramienta con aceite que disuelva la goma o una mezcla de partes iguales de SAE #10 y querosén. Si no hay ningún problema con las condiciones externas, desconecte la herramienta de la manguera y llévela al centro autorizado de servicio más próximo.

## LUBRICACIÓN Y MANTENIMIENTO

Lubrique diariamente la herramienta con algún aceite de buena calificación para herramientas neumáticas. Si no se usa ningún engrasador de línea de aire, deje caer 1/2 oz. de aceite por la herramienta. Se puede lanzar un chorro de aceite por la ventila de admisión de aire de la herramienta, Figura 2, o por la manguera en la conexión más cercana al abastecimiento de aire, luego marche la herramienta. Engrase de vez en cuando la conexión en la carcasa de la abrazadera y el trinquete con el fin de asegurar la lubricación adecuada del mecanismo de trinquete.

**ADVERTENCIA:** Después de que se haya lubricado una herramienta neumática, el aceite se descargará por el puerto de escape durante los primeros segundos de la operación. El puerto de escape deberá cubrirse con una toalla antes de aplicar una presión de aire con el fin de prevenir lesiones serias.

**NOTA:** Esta garantía le brinda derechos legales específicos y usted también podría contar con otros derechos los cuales varían de estado a estado.

**NATIONAL MACHINE GROUP  
AIR TOOL REPAIR CENTER**  
1330 Commerce Dr.  
Stow, OH 44224  
(330) 688-6494

**NATIONAL MACHINE GROUP  
AIR TOOL REPAIR CENTER**  
2223 S. Wilson Street  
Tempe, AZ 85282  
(480) 966-1097

**HT PNEUMATIC REBUILDERS**  
22 Goodmark Place Unit #8  
Toronto, ON M9w 6R2  
(416) 213-0172

**SABLEUSE À MÉTAL**  
**METAL BLASTER**

- Instrucciones de Operación
- Información de Advertencia
- Revisión de Refacciones



**SPÉCIFICATIONS**

	<b>MT2466A</b>
Couple de démarrage .....	4 000 tr/min
Entrée d'air .....	1/4 po NPT
Consommation moyenne d'air .....	3,5 CFM
Niveau sonore.....	86 dBA
Pression d'air recommandée .....	90 lb/po <sup>2</sup>
Taille de boyau recommandée .....	3/8 po ID
Longueur .....	11,2 po
Poids .....	2,7 LBS.
Fil Ceinture Largeur .....	23mm
Diamètre de fil (+-).....	0,70 + - 0,015mm
Matériel métallique.....	Acier allié

**⚠ AVERTISSEMENT**



LE R/MIN DE L'ACCESSOIRE DOIT EXCÉDER CELUI DE L'OUTIL



LISEZ TOUJOURS LES INSTRUCTIONS AVANT D'UTILISER LES OUTILS MOTORISÉS



PORTEZ TOUJOURS DES LUNETTES DE SÉCURITÉ



PORTEZ TOUJOURS UNE PROTECTION POUR LES OREILLES



TOUJOURS PORTER L'ÉQUIPEMENT RESPIRATOIRE



ÉVITEZ L'EXPOSITION PROLONGÉE AUX VIBRATIONS

**⚠ AVERTISSEMENT**

Certaines poussières produites par le sablage, le sciage, le meulage, le perçage et autres activités de construction contiennent des produits chimiques qui peuvent causer le cancer, des anomalies congénitales ou autres problèmes de reproduction. Voici quelques exemples de produits chimiques :

- Plomb provenant des peintures,
- Silicium cristallin provenant des briques, du ciment et d'autres produits de maçonnerie et
- Arsenic et chrome provenant du bois traité chimiquement.

Le risque que présentent ces expositions varient selon le nombre de fois que vous faites ce type de travail. Pour réduire l'exposition à ces expositions : travaillez dans un endroit bien ventilé et travaillez avec l'équipement de sécurité approuvé comme les masques à poussière qui sont conçus pour filtrer les particules microscopiques.

# MT2466A SABLEUSE À MÉTAL

## ⚠ AVERTISSEMENT

### LE NON-RESPECT DE CES AVERTISSEMENTS POURRAIT ENTRAÎNER DES BLESSURES.

**CE GUIDE D'UTILISATION RENFERME D'IMPORTANTES CONSIGNES DE SÉCURITÉ. LISEZ CE GUIDE D'UTILISATION ATTENTIVEMENT ET ASSUREZ-VOUS D'AVOIR BIEN COMPRIS TOUTES LES DIRECTIVES AVANT D'UTILISER CET OUTIL.**



Il revient au propriétaire de l'outil de s'assurer que tous les employés lisent ce manuel avant d'utiliser l'outil. Tout manquement aux instructions indiquées ci-après pourrait entraîner un choc électrique, un incendie, une explosion et/ou des blessures personnelles graves. Il est de la responsabilité du propriétaire de s'assurer que tout le personnel lise ce manuel avant d'utiliser l'appareil. Il revient aussi au propriétaire de l'appareil de conserver ce manuel en bon état et dans un endroit accessible permettant au manuel d'être vu et lu par tous. Si le manuel ou les étiquettes du produit sont perdus ou illisibles, contactez Matco Tool. Outils pneumatiques professionnels pour les faire remplacer. Si l'utilisateur opérateur de l'appareil ne maîtrise pas bien l'anglais, les instructions relatives au produit et aux mesures de sécurité devront être lues et discutées avec l'opérateur dans sa langue maternelle par l'acheteur-propriétaire ou toute personne habilitée par lui à le faire, en s'assurant que l'opérateur en comprend bien le contenu.

- Veuillez toujours utiliser, inspecter et entretenir cet outil conformément au code de sécurité ANSI sur les outils pneumatiques portatifs (ANSI B186.1) et à tout autre loi ou règlement relatif à la sécurité.



- Pour assurer un fonctionnement sécuritaire, un rendement optimal et la durabilité des pièces, utilisez une pression d'air maximale de 90 lb/po², 6,2 bar et un boyau d'un diamètre de 3/8 po.



- Portez toujours de l'équipement de protection des yeux résistant aux chocs quand vous utilisez cet outil ou en faites l'entretien (utilisateurs et spectateurs).



- Les niveaux sonores élevés peuvent provoquer une perte auditive permanente. Portez toujours l'équipement de protection auditive recommandé par votre employeur et les règlements de l'OSHA quand vous utilisez cet outil (utilisateurs et spectateurs).



- Toujours porter l'équipement respiratoire (utilisateurs et spectateurs).

- Pour réduire l'exposition au polissage des débris, travailler dans un puits aéré avec une protection individuelle approprié équipement.

- Conservez cet outil en bon état de marche.

- Les personnes qui utilisent ou entretiennent cet outil être capables de le manipuler compte tenu de sa grosseur, de son poids et de sa puissance.



- Les outils pneumatiques peuvent vibrer pendant l'utilisation. Une exposition prolongée aux vibrations, les mouvements répétitifs, ou une posture inconfortable lors de l'utilisation peuvent être nuisibles pour vos mains et vos bras. Arrêtez d'utiliser l'outil en cas d'inconfort ou si vous ressentez des picotements ou de la douleur. Consultez un médecin avant de recommencer à utiliser l'outil.



- L'air comprimé peut causer de graves blessures. Évitez de diriger le jet d'air vers vous ou vers d'autres personnes. Avant d'installer, de retirer ou d'ajuster une pièce ou un accessoire, ou de faire l'entretien de l'outil, assurez-vous de toujours fermer la source d'alimentation en air, de purger l'air du boyau et de débrancher l'outil de sa source d'alimentation. Une négligence sur ce plan pourrait causer des blessures. Les tuyaux souples peuvent causer de graves blessures. Vérifiez toujours les tuyaux et les raccords et remplacez-les s'ils sont endommagés, fissurés ou lâches. Évitez d'utiliser un outil endommagé ou usé. Évitez d'utiliser des raccords rapides avec cet outil. Pour installer correctement l'outil, consulter les directives.



- Une glissade, un trébuchage et/ou une chute lors de l'utilisation d'outils pneumatiques peut causer de sérieuses blessures ou la mort. Prenez garde aux boyaux qui traînent par terre dans l'aire de travail.



- Votre posture doit être stable. Évitez de travailler à bout de bras.



- Calculez vos mouvements et prenez garde aux changements brusques de position quand vous utilisez un outil électrique.

- Ne tenez pas l'outil par le boyau d'alimentation. Protégez le boyau des objets tranchants et de la chaleur.



- L'arbre de l'outil peut continuer de tourner brièvement une fois la gâchette relâchée. Évitez tout contact direct avec les accessoires pendant ou après l'utilisation. Le port de gants réduit les risques de coupures ou de brûlures.

- Rester à l'écart de l'extrémité de l'outil. Ne portez pas de bijoux ni de vêtements amples. Les cheveux longs doivent demeurer hors de portée de l'outil et de ses accessoires pour éviter tout scalp accidentel. Tenez les cravates et les colliers hors de portée de l'outil, car ils présentent un risque de suffocation.

- Utiliser uniquement des pièces de rechange et des accessoires recommandés pour les outils pneumatiques pour professionnels Matco Tools.

- Ne jamais utiliser de fraises-meules, de brosses métalliques ou de meules de tronçonnage standards sur cet outil.

- Une installation correcte de la courroie métallique et de la fraise à effacer est requise pour prévenir tout risque de blessure. N'utilisez pas de courroie métallique ou de fraise à effacer qui sont brisées ou endommagées de quelque façon que ce soit.

- Les moyeux de roues devraient être fixés à la tige en laissant un certain jeu pour éviter une tension excessive au point d'assemblage. N'utilisez que les moyeux fournis avec la sableuse à métal pour y assembler les courroies métalliques et les fraises à effacer.

- Des rondelles plates ou d'autres adaptateurs peuvent exercer une tension excessive sur le moyeu de la fraise. Utilisez toujours le matériel recommandé par le fabricant.

- Serrez le moyeu de la fraise sur la tige afin de prévenir toute éjection lorsque l'outil est mis hors tension et que l'alimentation d'air est débranchée.

- Utilisez les pièces de rechange et les accessoires recommandés par Matco.



- **Le R/MIN de l'accessoire doit excéder celui de l'outil. Utiliser seulement des accessoires dont la vitesse nominale indiquée est d'au moins 4 000 tr/min.**

- **Ne tentez pas de maintenir le levier de sécurité dans la position « on » en le verrouillant ou en l'attachant avec du ruban adhésif ou du fil métallique, car il doit pouvoir retourner automatiquement sur « off » lorsqu'il est relâché.**



- Ne pas lubrifier les outils avec des liquides inflammables ou volatils comme le kérosène, le diesel ou le carburant d'avion.

- Évitez de forcer l'outil en l'utilisant au-delà de sa puissance nominale.



- N'enlevez aucune étiquette. Remplacez toute étiquette abîmée.

- Cet outil n'est pas isolé du point de vue des chocs électriques.

- Gardez l'outil hors de la portée des enfants.

- Ne pointez pas cet outil sur quiconque et ne l'utilisez pas non plus comme jouet.



- Prenez note du sens de la rotation AVANT d'utiliser cet outil.

- Ne pas utiliser cet outil dans une atmosphère explosive.

- Ne pas utiliser (ni modifier) l'outil pour une utilisation autre que celle pour laquelle il a été conçu sans consulter le représentant autorisé du fabricant.

- Le service de réparation et de vérification ne peut être effectué que par un centre de service autorisé.

- Le non-respect de ces directives peut provoquer des dommages matériels ou des blessures graves ou mortelles.

- Ce produit peut contenir des produits chimiques reconnus par l'état de la Californie comme causant le cancer, des anomalies congénitales ou d'autres effets nuisibles sur la reproduction. *Se laver minutieusement les mains après avoir utilisé le produit.*

## OPÉRATION

Toujours couper l'arrivée d'air comprimé et débrancher l'outil avant d'enlever ou de mettre en place une pièce ou un accessoire quelconque, ou avant d'effectuer une tâche d'entretien quelconque.

Veillez à ne pas exercer de force excessive lorsque vous utilisez la sableuse à métal. Ce faire pourrait donner lieu à des blessures si la tige devait se courber ou se briser.

Une réduction excessive de la vitesse indique que l'outil est appliqué la surface de travail avec trop de force. Appliquez une pression manuelle modérée et laissez les accessoires faire le travail.

Évitez toute éventualité dangereuse en vérifiant que la vis de tige est complètement resserrée dans la tige.

**REMARQUE : Pendant le fonctionnement, des lunettes de sécurité devraient toujours être portés pour se prémunir contre la rouille de vol et des frites (utilisateurs et les spectateurs).**

N'utilisez pas d'accessoires qui ne sont pas spécifiquement conçus et recommandés par le fabricant de l'outil. N'utilisez jamais de fraises-meules, de brosses métalliques ou de meules de tronçonnage avec cet outil. Une courroie métallique et une installation correctes sont requises pour prévenir tout risque de blessure. N'utilisez pas de courroie métallique ou de fraises à effacer qui sont brisées ou endommagées de quelque façon que ce soit. Les moyeux de roues devraient être fixés à la tige en laissant un certain jeu pour éviter une tension excessive au point d'assemblage. N'utilisez que les moyeux fournis avec la sableuse à métal pour y assembler les courroies métalliques et les fraises à effacer. Des rondelles plates ou d'autres adaptateurs peuvent exercer une tension excessive sur le moyeu de la fraise. Utilisez toujours le matériel recommandé par le fabricant. Serrez le moyeu de la fraise sur la tige afin de prévenir toute éjection lorsque l'outil est mis hors tension et que l'alimentation d'air est débranchée.

### Pour insérer les fraises

Lorsque vous utilisez les fraises à effacer, il faut utiliser le jeu d'adaptateurs #53.

Utilisez TOUJOURS les fraises spécifiées pour cet ensemble.

1. Desserrez l'écrou de tige #52 au centre de la fraise en utilisant la clé hexagonale 3/16 po fournie.
2. Enlevez la fraise et insérez la nouvelle fraise dans la tige.
3. Resserrez l'écrou de tige.

# MT2466A SABLEUSE À MÉTAL

## CARACTÉRISTIQUES

- Idéal pour l'enlèvement sans chaleur de la rouille, peinture, joints, résidu adhésif, ligne de joints, et revêtement de véhicules
- incluent une meule à effacer en caoutchouc pour les graphiques et les rayures
- Gâchette à vitesse variable pour un contrôle précis de la vitesse

## ALIMENTATION EN AIR

Cet outil peut fonctionner à l'intérieur d'une large plage de pression d'air. Il est recommandé que la pression soit de 90 psig lorsque la détente est totalement enfoncée et qu'aucune charge n'est imposée à l'outil. Une pression supérieure (plus de 90 psig; 6,2 bar) augmente la performance au-delà de la capacité nominale de l'outil, raccourcissant cependant ainsi la durée de vie de l'outil et pouvant donner lieu à des blessures.

Utilisez toujours de l'air comprimé propre et sec. La présence de poussière, de vapeurs corrosives et/ou d'eau dans la conduite d'air peut endommager l'outil. Vidanger l'eau des conduites d'air et du compresseur avant d'utiliser l'outil. Nettoyer le filtre de l'entrée d'air chaque semaine. La procédure de branchement recommandée peut être vue dans la FIG. 1.

La source d'alimentation en air est raccordée à une entrée d'air ayant un normalisé NPT de 1/4 po. Il faut augmenter la pression dans la conduite d'air dans le cas de boyaux à air exceptionnellement longs (plus de 25 pieds). Le diamètre intérieur minimal du boyau doit être de 3/8 po. Les raccords doivent avoir le même diamètre intérieur et être serrés solidement.

Toujours couper l'arrivée d'air comprimé et débrancher l'outil avant d'enlever ou de mettre en place une pièce ou un accessoire quelconque, ou avant d'effectuer une tâche d'entretien quelconque.

**Asegúrese que se haya instalado una válvula accesible de apagado por emergencia en la línea de suministro de aire e informe a otros de su ubicación.**

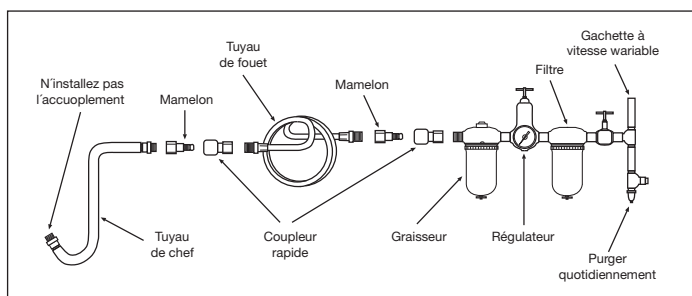

## DÉPANNAGE

Des facteurs extérieurs à l'outil peuvent causer des baisses de puissance ou d'autres problèmes. Un débit réduit du compresseur, un drainage excessif du conduit d'air de l'humidité ou des limitations dans le boyau d'air ou l'utilisation de raccords de dimensions inadéquates ou en mauvaise condition peuvent réduire l'alimentation d'air. Des résidus d'abrasif ou des dépôts accumulés dans l'outil peuvent diminuer la puissance, ceci peut être corrigé en nettoyant le filtre à air et en nettoyant l'outil avec du solvant à l'huile pour dépôts, ou avec un mélange en parts égales d'huile SAE #10 et du kérosène. Si toutes les conditions extérieures sont excellentes, débrancher l'outil du boyau et apportez-le à l'atelier de service agréé le plus près.

## LUBRIFICATION ET D'ENTRETIEN

Lubrifier le moteur pneumatique chaque jour avec de l'huile à outil pneumatique de qualité. Si aucun huileur pour conduite d'air n'est utilisé, injecter 1/2 oz d'huile dans l'outil. L'huile peut être injectée dans l'entrée d'air de l'outil ou dans le boyau par l'entremise du raccord le plus près de la source d'alimentation en air. Faire ensuite fonctionner l'outil. L'huile antirouille convient aux outils pneumatiques. Un trop-plein réduit la puissance de l'outil.

**AVERTISSEMENT :** Une fois l'outil pneumatique lubrifié, de l'huile s'écoulera de l'orifice d'échappement pendant les premières secondes de fonctionnement. L'orifice d'échappement doit être recouvert d'un chiffon avant de mettre en marche l'outil pour prévenir les blessures graves.

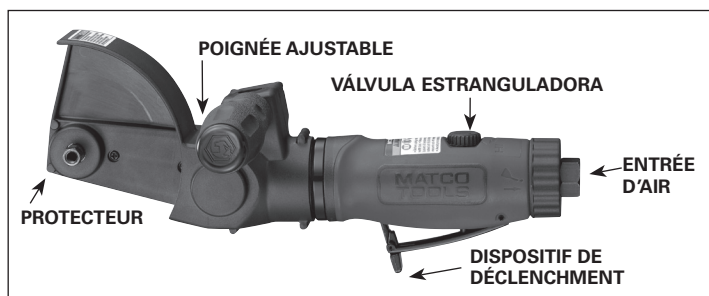

## GARANTIE

Matco garantit ses outils pneumatiques au consommateur pendant une période d'un an. Nous réparerons tout outil pneumatique de la série MT couvert par cette garantie qui présente un défaut de matériau ou de main-d'œuvre durant la période de garantie. Pour faire réparer l'outil, retournez-le à l'un des centres de garantie autorisés de Matco indiqués ci-dessous, port payé. Joignez une copie de votre preuve d'achat et une brève description du problème. L'outil sera inspecté et si une ou plusieurs pièces présentent un défaut de matériel ou de main-d'œuvre, l'outil sera réparé gratuitement et retourné port payé.

Cette garantie vous donne des droits particuliers. Vous pouvez aussi avoir d'autres droits qui varient d'un état à l'autre.

Cette obligation est la seule responsabilité de Matco dans le cadre de cette garantie et Matco ne sera en aucun cas responsable de dommages connexes ou corrélatifs.

**NOTE:** Certains états ne permettent pas d'exclusion ou de limites pour les dommages connexes ou corrélatifs les limites ou exclusions indiquées ci-dessus ne s'appliquent peut-être pas dans votre cas.

**NATIONAL MACHINE GROUP  
AIR TOOL REPAIR CENTER**  
1330 Commerce Dr.  
Stow, OH 44224  
(330) 688-6494

**NATIONAL MACHINE GROUP  
AIR TOOL REPAIR CENTER**  
2223 S. Wilson Street  
Tempe, AZ 85282  
(480) 966-1097

**HT PNEUMATIC REBUILDERS**  
22 Goodmark Place Unit #8  
Toronto, ON M9w 6R2  
(416) 213-0172